

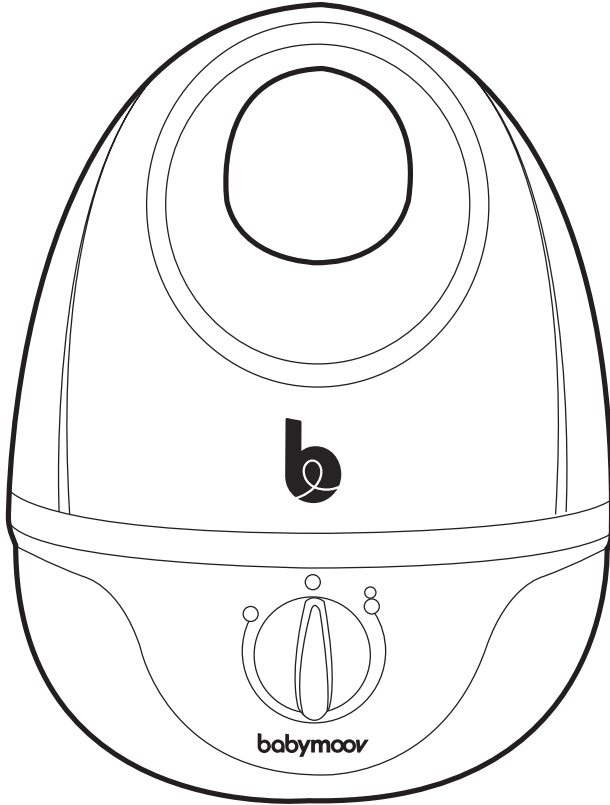

babymoov®



Hygro

Réf. : A047012

Notice d'utilisation • Instructions for use • Benutzungsanleitung • Gebruikshandleiding
Instrucciones de uso • Istruzioni per l'uso • Instruções de uso • Návod k použití
Инструкция по использованию • Használati utasítás • Instrucțiuni de utilizare
Instrukcja użytkowania • Brugsanvisning • Οδηγίες χρήσης

Babymoov
Parc Industriel des Gravanches
16, rue Jacqueline Auriol
63051 Clermont-Ferrand 2 - France

www.babymoov.com

Babymoov UK Ltd
3rd Floor, East Reach House
East Reach
Taunton - TA1 3EN - ENGLAND

Designed and engineered
by Babymoov in France



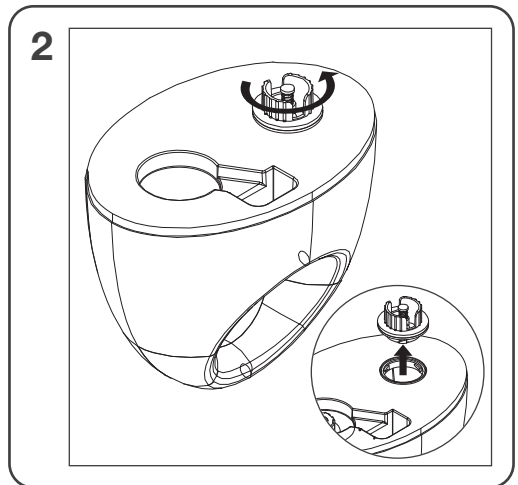
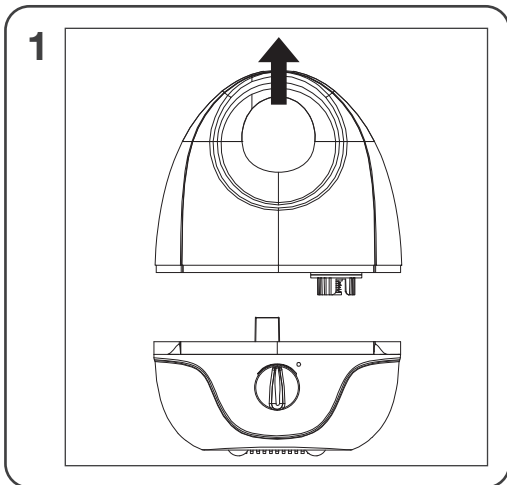
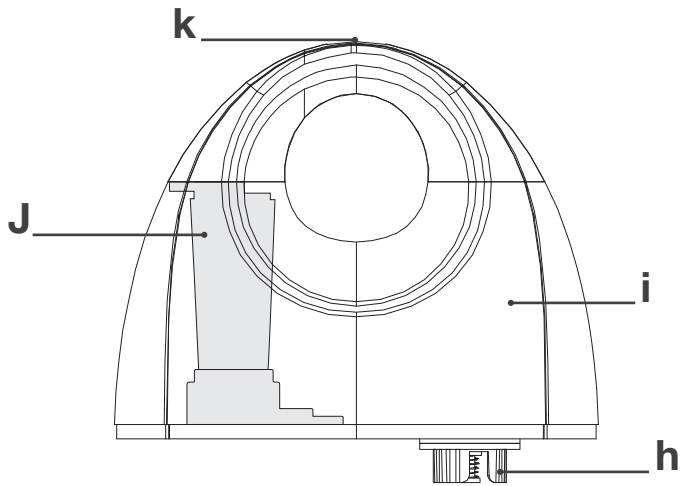
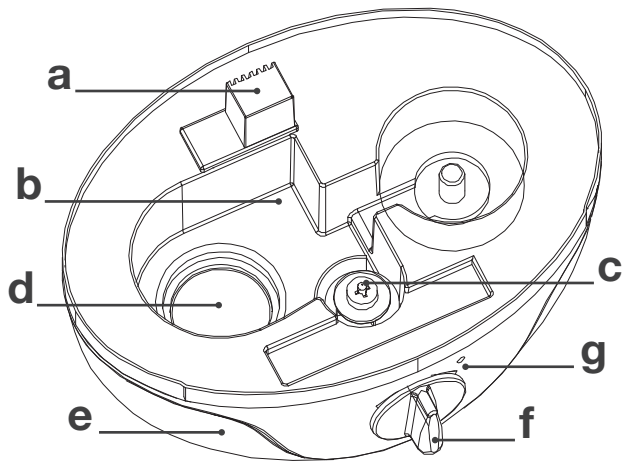

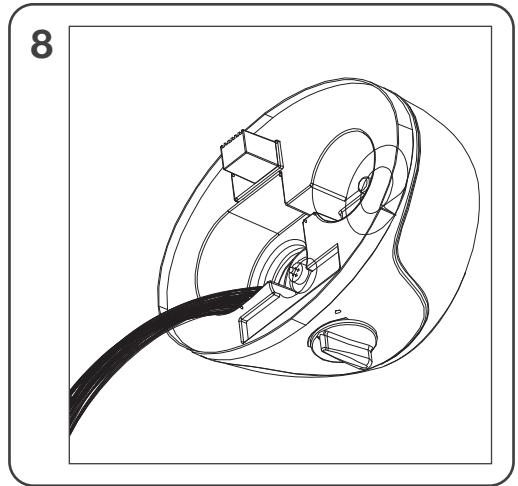
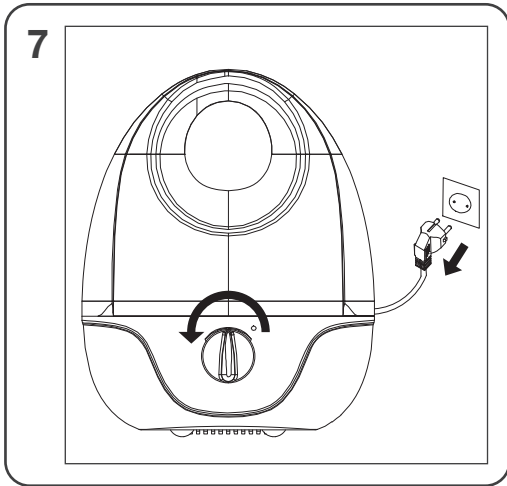
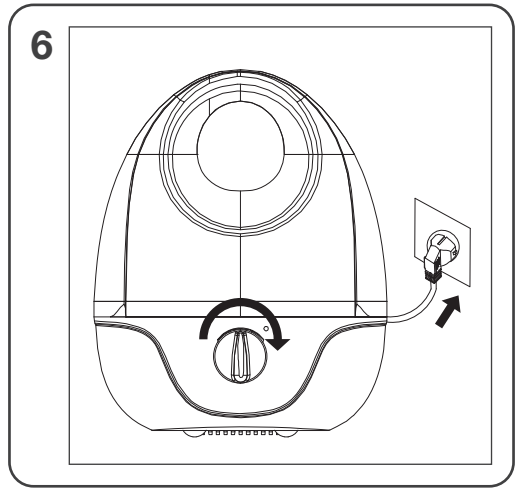
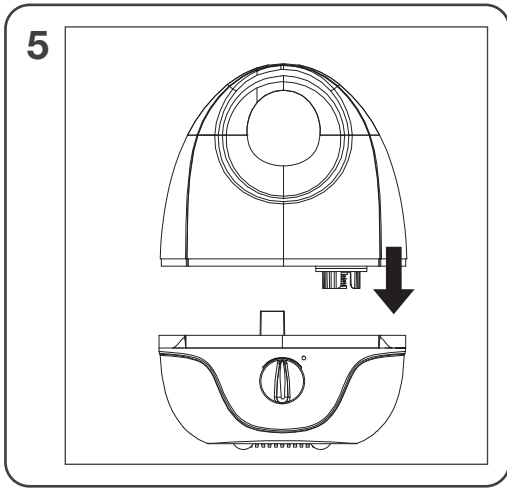
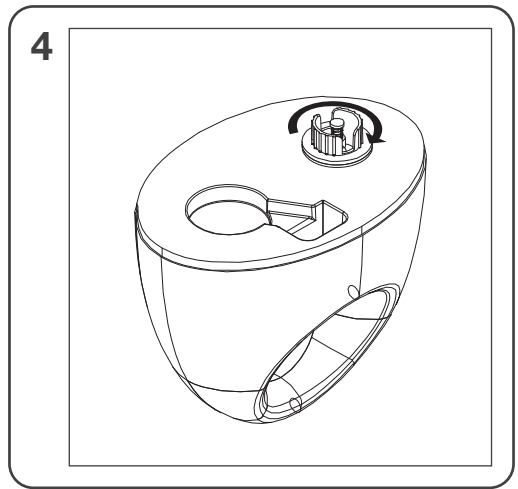
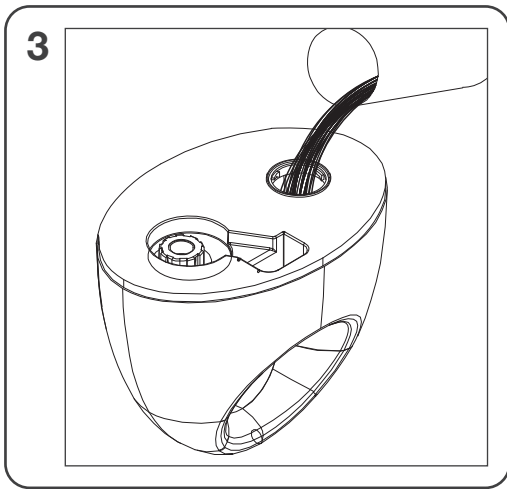

AVERTISSEMENTS

Les précautions importantes doivent être prises à chaque utilisation d'un appareil électrique, et tout particulièrement en présence d'enfant. Veuillez installer l'humidificateur hors de portée des enfants.

Veuillez lire attentivement les instructions avant de démarrer l'humidificateur.

- Vérifiez que la tension inscrite sur la plaque signalétique de l'appareil corresponde à la tension électrique de votre habitation.
- Pour éviter les chocs électriques, ne plongez jamais l'appareil, le câble d'alimentation ou la prise dans l'eau ou dans tout autre liquide.
- N'utilisez jamais l'appareil dans un autre but que pour lequel il a été conçu. Toute autre utilisation sera considérée comme inappropriée et dangereuse.
- Si l'appareil, la prise ou le câble d'alimentation sont endommagés, débranchez l'appareil immédiatement et ne l'utilisez plus. Les réparations doivent être faites par une personne qualifiée.
- L'appareil ne contient aucune pièce de maintenance à destination de l'utilisateur. Ne le démontez pas.
- Montrez-vous extrêmement vigilant si vous utilisez l'humidificateur en présence d'enfant.
- N'utilisez jamais l'humidificateur sans eau.
- N'ajoutez jamais aucun détergent, solution chimique, ou parfum.
- Utilisez toujours de l'eau froide. Nous vous recommandons d'utiliser de l'eau distillée, celle-ci assurant une utilisation optimale du pulvérisateur et du capteur d'eau.
- Ne laissez pas le câble d'alimentation en haut d'une table ou d'un plan de travail. Ne le placez pas sur une surface chaude.
- Placez l'appareil sur une surface plate et stable à l'abri du soleil.
- Ne placez pas l'appareil sur ou près de surfaces chaudes, sur un four chaud ou près d'un radiateur électrique ou à gaz.
- Ne touchez jamais le transducteur avec vos doigts ou avec un objet en métal. Ne bougez jamais l'appareil quand il contient de l'eau ou quand il est allumé.
- Ne laissez pas d'eau dans le réservoir trop longtemps: ceci pouvant encourager la formation de bactéries.
- Débranchez l'appareil hors utilisation ou avant de le nettoyer ou de le ranger.
- Pour usage domestique uniquement. Ne pas utiliser en dehors de la maison.
- Si le câble d'alimentation est endommagé, il doit être remplacé par le fabricant, le service après-vente ou toute personne de formation similaire, de façon à éviter tous risques de danger.
- Cet appareil n'est pas prévu pour être utilisé par des personnes (ou des enfants) dont les capacités physiques, mentales ou sensorielles sont réduites, ou manquant d'expérience ou de connaissances, à moins d'être surveillés et instruits par une personne responsable de l'utilisation de l'appareil.
- Les enfants doivent être surveillés et ne doivent pas jouer avec l'appareil.
- Soyez conscients que des niveaux d'humidité élevés peuvent favoriser la croissance d'organismes biologiques dans l'environnement.
- Soyez conscients que des niveaux d'humidité élevés peuvent favoriser la croissance d'organismes biologiques dans l'environnement.

- Ne laissez pas la zone autour de l'humidificateur devenir humide ou mouillée. En cas d'humidité, réduisez le débit de sortie de l'humidificateur. Si le débit de sortie de l'humidificateur ne peut pas être baissé, utilisez l'humidificateur par intermittence.
 - Ne laissez pas les matériaux absorbants, tels que les tapis, les rideaux, les tentures ou les nappes, devenir humides.
 - Débranchez l'appareil pendant le remplissage et le nettoyage.
 - Ne laissez jamais d'eau dans le réservoir lorsque l'appareil n'est pas utilisé.
 - Videz et nettoyez l'humidificateur avant de le ranger. Nettoyez l'humidificateur avant la prochaine utilisation.
 - Attention : Des micro-organismes pouvant être présents dans l'eau ou l'environnement où l'appareil est utilisé ou stocké, peuvent se développer dans le réservoir d'eau et être soufflés dans l'air provoquant de très graves risques pour la santé lorsque l'eau n'est pas renouvelée et le réservoir n'est pas nettoyé correctement tous les 3 jours.
 - Les équipements électriques font l'objet d'une collecte sélective. Ne pas se débarrasser des déchets d'équipements électriques et électroniques avec les déchets municipaux non triés, mais procéder à leur collecte sélective.
-  Ce symbole indique à travers l'Union Européenne que ce produit ne doit pas être jeté à la poubelle ou mélangé aux ordures ménagères, mais faire l'objet d'une collecte sélective.

CARACTÉRISTIQUES TECHNIQUES

- Tension nominale en courant alternatif : 220 V – 240 V / 50 Hz
- Débit de vaporisation : 250 ml/heure au niveau maximum
- Puissance : 30 W
- Capacité du réservoir d'eau : 1.8 l

COMPOSITION

- | | |
|---|-------------------------------|
| a. Sortie d'air | g. Taux d'hygrométrie minimum |
| b. Capacité d'eau | h. Bouchon de remplissage |
| c. Capteur de niveau d'eau | i. Réservoir d'eau |
| d. Transducteur | j. Canal d'évacuation |
| e. Boîtier principal / Socle | k. Sortie d'air |
| f. Réglage du niveau de débit de vapeur | |

INSTRUCTIONS

Veillez lire les instructions avec précaution avant d'allumer l'humidificateur. Veuillez installer l'humidificateur sur une surface plane et loin des enfants.

Remplir le réservoir d'eau

1. Retirer le réservoir du socle de l'humidificateur (**schéma 1**). Mettre le réservoir d'eau à l'envers.
2. Dévisser le bouchon de remplissage (**schéma 2**).
3. Remplir le réservoir d'eau du robinet ou d'eau distillée (**schéma 3**).
4. Visser fermement le bouchon de remplissage (**schéma 4**).
5. Replacer le réservoir sur le boîtier principal (**schéma 5**). Attendre quelques secondes que le socle de l'humidificateur se remplisse d'eau.

Utiliser l'humidificateur

6. Brancher le cordon d'alimentation sur le secteur (**schéma 6**). Orienter le bouton de réglage vers MAX. Ajuster l'intensité de l'humidificateur au niveau désiré :
 - orienté vers OFF = faible intensité,
 - orienté vers MAX = forte intensité.
 S'assurer que la sortie de vapeur n'est pas dirigée vers des parois, des prises ou des meubles.

Vider l'humidificateur

7. Éteindre l'humidificateur en orientant le bouton vers OFF et déconnecter l'appareil (**schéma 7**). L'indicateur lumineux doit être éteint. Débrancher l'appareil, enlever le réservoir d'eau de son socle.
8. Vider l'eau de la cuve et du socle (**schéma 8**). Ensuite, essuyer les gouttes qui restent, à l'aide d'un tissu doux.

Si l'humidificateur ne fonctionne pas, vous devez vérifier que :

- le câble est bien branché sur la prise de courant,
- le commutateur de commande de l'intensité de la vapeur est bien en marche,
- le réservoir d'eau a été correctement remplacé sur le socle,
- il y a suffisamment d'eau dans le réservoir.

ENTRETIEN

- Avant de le nettoyer, débranchez toujours l'humidificateur et assurez-vous qu'il s'est bien refroidi.
- Il vous sera facile de nettoyer l'humidificateur à l'aide d'un tissu doux ou d'une éponge, légèrement humides. Laissez sécher naturellement. Ne plongez jamais le socle dans de l'eau ni dans aucun autre liquide.
- Nettoyez régulièrement le réservoir d'eau (à l'aide d'un écouvillon par exemple). Utilisez un mélange de javel et d'eau pour nettoyer le réservoir d'eau. Rincez avec de l'eau propre, et laissez sécher naturellement. N'utilisez jamais de détergent pour nettoyer une pièce de l'humidificateur destinée à contenir de l'eau. Un nuage de détergent dissout dans l'eau pourrait interférer avec la vaporisation de votre humidificateur.
- N'utilisez jamais de décapant, de solvant ou de substance abrasive pour le nettoyage : ils risqueraient d'endommager l'humidificateur et ses parois.
- Avant de le ranger, videz le réservoir d'eau et enlevez l'eau qui reste dans le boîtier principal. Assurez-vous que toutes les pièces sont parfaitement sèches. Laissez le bouchon dévissé pour éviter que le joint ne reste collé au réservoir.
-  Ce symbole indique que le réservoir doit être nettoyé tous les trois jours.

WARNINGS

You must take some important precautions each time you use an electrical device, especially when a child is present. Install the humidifier out of children's reach.

Read these instructions carefully before turning on the humidifier.

- Check that the voltage marked on the appliance's rating plate matches that in your home.
- To prevent electrocution, never immerse the appliance, its cord or plug in water or any other liquid.
- Never use the appliance for any use other than that for which it was designed. Any other use is inappropriate and dangerous.
- If the appliance, plug or cord becomes damaged, unplug the appliance immediately and do not use it. Repairs must be made by a qualified technician.
- This appliance contains no parts for maintenance by the user. Do not disassemble it.
- Be very careful when using the humidifier when a child is present.
- Never use the humidifier without water.
- Never add detergent, chemicals or fragrances.
- Always use cold water. We recommend you use distilled water to guarantee optimal operation of the atomiser and water detector.
- Do not let the power cord hang over the edge of a table or counter top. Do not place on a hot surface.
- Place the humidifier on a flat and stable surface, out of direct sunlight.
- Do not place the appliance on or near hot surfaces, on a hot oven or near an electric or gas radiator.
- Never touch the transducer with your hands or a metal object. Never move the appliance when it contains water or when it is turned on.
- Do not leave water in the tank for long periods; this can lead to the proliferation of bacteria.
- Always unplug the appliance when not in use, before cleaning it or storing it.
- For domestic use only. Do not use outdoors.
- If the power cord becomes damaged, it must be replaced by the manufacturer, its service centre or a qualified technician to prevent risk of injury.
- This appliance is not intended for use by persons (including children) with reduced physical, sensory or mental capacity, or by persons lacking experience or knowledge, unless they are supervised or have been previously instructed in the use of the appliance by a person responsible for their safety.
- Children must be supervised and must not be permitted to play with the appliance.
- Be aware that high humidity levels may encourage the growth of biological organisms in the environment.
- Do not permit the area around the humidifier to become damp or wet. If dampness occurs, turn the output of the humidifier down. If the humidifier output volume cannot be turned down, use the humidifier intermittently.
- Do not allow absorbent materials, such as carpeting, curtains, drapes, or tablecloths, to become damp.
- Unplug the appliance during filling and cleaning.
- Never leave water in the reservoir when the appliance is not in use.
- Empty and clean the humidifier before storage. Clean the humidifier before next use.

- **Warning:** Micro-organisms that may be present in the water or in the environment where the appliance is used or stored, can grow in the water reservoir and be blown in the air causing very serious health risks when the water is not renewed and the tank is not cleaned properly every 3 days.
- Electric equipment is subject to a selective collection procedure. Do not throw away electrical and electronic equipment waste with the unsorted municipal refuse, but carry out a selective collection.



Throughout the European Union this symbol indicates this product must not be thrown in the dustbin or mixed with domestic waste but undergo selective collection.

TECHNICAL CHARACTERISTICS

- **Rated AC voltage:** 220 V – 240 V / 50 Hz
- **Vapourisation flow rate:** 250 ml/hour at maximum output
- **Power:** 30 W
- **Capacity of the water reservoir:** 1.8 l

COMPOSITION

- | | |
|---------------------------|-----------------------------|
| a. Air output | g. Minimum humidity setting |
| b. Water capacity | h. Filling plug |
| c. Water level sensor | i. Water reservoir |
| d. Transducer | j. Emptying tube |
| e. Base | k. Air output |
| f. Vapour flow adjustment | |

INSTRUCTIONS

Please read these instructions carefully before switching the humidifier on. Please install the humidifier on a flat surface well out of the reach of children.

Fill the water reservoir

1. Remove the reservoir from the humidifier base (**diagram 1**). Turn the water reservoir upside down.
2. Unscrew the filling plug (**diagram 2**).
3. Fill the water reservoir with tap water or distilled water (**diagram 3**).
4. Screw the filling plug in firmly (**diagram 4**).
5. Refit the reservoir on the main casing (**diagram 5**). Wait a few seconds for the humidifier base to fill with water.

Using the humidifier

6. Connect the supply lead to the mains (diagram 6). Turn the setting button to MAX .

Adjust the humidifier intensity to the desired setting:

- OFF = low intensity,
- MAX = high intensity.

Make sure that the vapour output is not facing walls, sockets or furniture.

Emptying the humidifier

7. Switch the humidifier off by turning to OFF and unplugging the appliance (**diagram 7**). The indicator light must be off. Disconnect the appliance, remove the water reservoir from its base.
8. Empty the water from the base (**diagram 8**). Next, wipe off any remaining drops with a soft cloth.

If the humidifier does not work, you should check that:

- the lead is connected to the power socket,
- the vapour intensity control switch is working,
- the water reservoir has been replaced correctly on the base,
- there is sufficient water in the reservoir.

MAINTENANCE

- Before cleaning, always unplug the humidifier and make sure that it has cooled down.
- You can clean the humidifier simply using a soft and slightly damp cloth or sponge. Leave it to dry naturally. Never immerse the base in water or any other liquid.
- Clean the water reservoir regularly (using a swab for example). Use a mixture of water and bleach to clean the water reservoir. Rinse with clean water, and leave to dry naturally. Never use detergent to clean any part of the humidifier that is designed to hold water. A cloud of detergent dissolved in water could interfere with your humidifier's vaporisation function.
- Never use stripper, solvent or any abrasive substance for cleaning: they would risk damaging your humidifier and its walls.
- Before putting your humidifier away, empty the water reservoir and also empty out any water remaining in the main casing. Make sure that all parts are absolutely dry. Leave the plug unscrewed to prevent the seal sticking to the reservoir.
-  This symbol indicates that the water tank must be cleaned every three days.

WARNHINWEISE

Die wichtigen Vorsichtsmaßnahmen sind vor jedem Gebrauch eines elektrischen Geräts zu ergreifen, insbesondere in Anwesenheit von Kindern. Den Luftbefeuchter außerhalb der Reichweite von Kindern aufstellen.

Die Anweisungen vor dem Start des Luftbefeuchters aufmerksam zur Kenntnis nehmen.

- Überprüfen, dass die auf dem Typenschild des Geräts aufgeführte Spannung mit der Spannung Ihrer Netzversorgung übereinstimmt.
- Um Stromschläge zu vermeiden, Gerät, Stromkabel oder Stecker nie unter Wasser halten oder in eine andere Flüssigkeit tauchen.
- Das Gerät nur für den vorgesehenen Gebrauch benutzen. Jede andere Benutzung ist als unsachgemäß und gefährlich zu betrachten.
- Wenn Gerät, Stecker oder Kabel beschädigt sind, umgehend den Netzstecker des Geräts ziehen und letzteres nicht mehr benutzen. Instandsetzungen haben durch Fachpersonal zu erfolgen.
- Das Gerät enthält keine vom Benutzer zu wartenden Bauteile. Nicht auseinanderbauen.
- Sehr vorsichtig sein, wenn der Luftbefeuchter in Gegenwart von Kindern benutzt wird.
- Den Luftbefeuchter niemals ohne Wasser benutzen.
- Keine Reinigungsmittel, Lösungen oder Parfum hinzusetzen.
- Immer kaltes Wasser verwenden. Wir empfehlen die Verwendung von destilliertem Wasser, das eine optimale Funktion der Sprühdüse und des Feuchtigkeitssensors garantiert.
- Das Stromkabel nie über einen Tisch oder eine Arbeitsplatte hängen lassen. Es nicht auf eine heiße Oberfläche legen.
- Das Gerät vor Sonne geschützt auf einer ebenen, stabilen Unterlage aufstellen.
- Das Gerät nicht auf oder in der Nähe heißer Oberflächen, auf einen Herd oder in der Nähe einer Gas- oder Elektroheizung aufstellen.
- Den Messwandler niemals mit den Fingern oder mit einem Metallgegenstand berühren. Das Gerät nie transportieren, wenn es Wasser enthält oder eingeschaltet ist.
- Wasser nie über einen sehr langen Zeitraum im Vorratsbehälter belassen: dies kann die Entstehung von Bakterien fördern.
- Vor der Reinigung oder dem Verstauen eines nicht benutzten Geräts den Netzstecker ziehen.
- Nur für den Hausgebrauch. Nicht im Freien oder unterwegs benutzen.
- Wenn das Stromkabel beschädigt ist, muss es vom Hersteller, seinem Kundendienst oder einer ausgebildeten Fachkraft ersetzt werden, um Gefahren zu vermeiden.
- Das Gerät ist nicht für einen Gebrauch durch körperlich, sensorisch oder geistig behinderte Personen (einschließlich Kinder) sowie durch Personen ohne Erfahrung oder Wissen vorgesehen, es sei denn, diese werden von einer für den Betrieb des Geräts zuständigen Person beaufsichtigt und wurden auf den Einsatz des Geräts eingewiesen.
- Kinder sind zu beaufsichtigen und dürfen nicht mit dem Gerät spielen.
- Beachten Sie, dass eine hohe Luftfeuchtigkeit das Wachstum von biologischen Organismen in der Umgebung fördern kann.

- Achten Sie darauf, dass Gegenstände in der Umgebung des Geräts nicht feucht oder nass werden. Wenn Feuchtigkeit auftritt, muss der Ausstoß des Luftbefeuchters reduziert werden. Wenn sich der Ausstoß des Luftbefeuchters nicht reduzieren lässt, ist das Gerät nur ab und zu zu verwenden.
 - Achten Sie darauf, dass saugfähige Materialien wie Auslegeware, Vorhänge, Gardinen oder Tischdecken nicht feucht werden.
 - Ziehen Sie vor dem Befüllen und Reinigen des Geräts das Netzkabel aus der Steckdose.
 - Lassen Sie niemals Wasser im Behälter, wenn das Gerät nicht in Gebrauch ist.
 - Leeren und reinigen Sie den Luftbefeuchter, bevor Sie ihn einlagern. Reinigen Sie den Luftbefeuchter, bevor Sie ihn das nächste Mal in Gebrauch nehmen.
 - Warnung: Mikroorganismen, die im Wasser bzw. in der Umgebung, in der das Gerät benutzt oder gelagert wird, vorhanden sein können, können im Wasserbehälter wachsen und in die Luft geblasen werden. Das kann ernsthafte Risiken für die Gesundheit zur Folge haben, wenn nicht alle drei Tage das Wasser gewechselt und der Behälter ordnungsgemäß gereinigt wird.
 - Elektrische Ausrüstungen unterliegen einem Mülltrennungsverfahren. Elektrische und elektronische Altgeräte nicht in den allgemeinen Hausmüll, sondern in ein System mit Mülltrennung geben.
-  In der Europäischen Union weist das nebenstehende Symbol darauf hin, dass das Produkt nicht in den Müll gegeben oder mit Hausmüll vermengt werden darf, sondern einem Mülltrennungsverfahren zugeführt werden muss.

TECHNISCHE KENNDATEN

- **Nennspannung mit Wechselstrom:** 220 V – 240 V / 50 Hz
- **Verdampfungsleistung:** 250 ml/Stunde bei Höchstpegel
- **Wattleistung:** 30 W
- **Aufnahmeleistung des Wasserbehälters:** 1.8 l

ZUSAMMENSETZUNG

- | | |
|---|-------------------|
| a. Luftauslass | g. Mindestfeuchte |
| b. Wasserleistung | h. Füllstopfen |
| c. Mess-Sonde Wasserpegel | i. Wasserbehälter |
| d. Transducteur | j. Ablassrinne |
| e. Sockel | k. Luftauslass |
| f. Einstellung des Dampfleistungs niveaus | |

ANWEISUNGEN

Bevor Sie den Luftbefeuchter einschalten, lesen Sie diese Anweisungen sorgfältig durch. Richten Sie den Luftbefeuchter auf einer ebenen Fläche und außer Reichweite von Kindern ein.

Auffüllen des Wasserbehälters

1. Ziehen Sie den Wasserbehälter aus dem Sockel des Luftbefeuchters heraus (**Abbildung 1**). Drehen Sie den Wasserbehälter um.
2. Schrauben Sie den Füllstopfen ab (**Abbildung 2**).
3. Füllen Sie den Wasserbehälter mit Leitungswasser oder destilliertem Wasser auf (**Abbildung 3**).
4. Schrauben Sie den Füllstopfen wieder fest auf (**Abbildung 4**).
5. Setzen Sie den Wasserbehälter wieder auf das Hauptgehäuse auf (**Abbildung 5**). Warten Sie einige Sekunden, bis dass der Sockel des Luftbefeuchters mit Wasser angefüllt ist.

Anwendung des Luftbefeuchters

6. Schließen Sie das Zuführkabel am Netz an (**Abbildung 6**). Richten Sie den Regelknopf auf MAX aus. Stellen Sie die Betriebsstärke auf das gewünschte Niveau ein:
- OFF = Geringe Intensität,
 - MAX = Hohe Intensität.
- Vergewissern Sie sich, dass der Dampfauslass nicht auf Wände, Steckdosen oder -möbel ausgerichtet ist.

Entleerung des Luftbefeuchters

7. Stellen Sie den Luftbefeuchter ab, indem Sie ihn auf OFF ausrichten und das Gerät abschalten (**Abbildung 7**). Die Leuchtanzeige muss erloschen sein. Nehmen Sie das Gerät vom Netz und nehmen Sie den Wasserbehälter von seinem Sockel herunter.
8. Lassen Sie das Wasser aus dem Trichter und vom Sockel laufen (**Abbildung 8**). Wischen Sie dann die verbleibenden Wassertropfen mit einem weichen Tuch ab.

Wenn der Luftbefeuchter nicht funktioniert, müssen Sie sicherstellen, dass:

- das Kabel gut an die Steckdose angeschlossen ist.
- der Regelschalter für die Dampfstärke in Betrieb ist.
- der Wasserbehälter korrekt auf den Sockel zurückgestellt worden ist.
- sich genügend Wasser im Wasserbehälter befindet.

WARTUNG

- Bevor Sie den Luftbefeuchter reinigen, nehmen Sie ihn grundsätzlich vom Netz und vergewissern Sie sich, dass er gut abgekühlt ist.
- Sie können den Luftbefeuchter leicht mit einem weichen oder etwas angefeuchteten Tuch oder Schwamm reinigen. Lassen Sie ihn einfach an der Luft trocknen. Tauchen Sie den Sockel niemals in Wasser oder irgendeine andere Flüssigkeit ein.
- Reinigen Sie den Wasserbehälter regelmäßig (z.B. mit einer Rohrbürste). Verwenden Sie dazu eine Mischung aus Eau de Javel und normalem Wasser. Spülen Sie ihn mit sauberem Wasser ab und lassen Sie ihn natürlich an der Luft trocknen. Verwenden Sie niemals synthetisches Reinigungsmittel, um ein Teil des Luftbefeuchters zu reinigen, das dazu bestimmt ist, Wasser aufzunehmen. Schon eine geringe Menge in Wasser aufgelöstes Reinigungsmittel könnte sich störend auf die Verdampfungsvorrichtung Ihres Luftbefeuchters auswirken.
- Verwenden Sie niemals Beizmittel, Lösungsmittel oder Substanzen mit Abriebeffekt für die Reinigung: Sie könnten den Luftbefeuchter und seine Wände beschädigen.
- Um ihn wegzuräumen, entleeren Sie den Wasserbehälter und entfernen die im Hauptgehäuse verbliebenen Wasserreste. Vergewissern Sie sich, dass sämtliche Teile vollkommen trocken sind. Lassen Sie den Stopfen abgeschraubt, um zu vermeiden, dass die Dichtung am Wasserbehälter haften bleibt.
-  Dieses Symbol zeigt an, dass der Wasserbehälter alle drei Tage gereinigt werden muss.

WAARSCHUWINGEN

Bij gebruik van een elektrisch apparaat moet altijd voorzorgsmaatregelen genomen worden, in het bijzonder met kinderen in de buurt. U wordt verzocht de luchtbevochtiger buiten bereik van kinderen te installeren, en voor gebruik de instructies goed te lezen.

- Controleer of het netspanningsvoltage, vermeld op het gegevensplaatje, overeenkomt met die van uw woning.
- Het apparaat, het snoer of de stekker nooit in water of ander vloeistof dompelen om elektrische schokken te voorkomen.
- Het apparaat nooit voor andere doeleinden gebruiken dan waar deze voor bestemd is. Ieder ander gebruik zal worden beschouwd als ongeschikt en gevaarlijk.
- Mocht het apparaat, snoer of de stekker beschadigd zijn, de stekker onmiddellijk uit het stopcontact halen en niet meer gebruiken. Reparaties moeten uitgevoerd worden door een bevoegd persoon.
- Het apparaat niet uit elkaar halen; deze bevat geen onderhoudsonderdelen bestemd voor de gebruiker.
- Wees zeer op uw hoede bij gebruik van de luchtbevochtiger in het bijzijn van kinderen.
- De luchtbevochtiger nooit zonder water gebruiken.
- Nooit reinigingsmiddelen, chemische oplossingen of parfum toevoegen.
- Altijd koud water gebruiken. Wij raden aan gedestilleerd water te gebruiken, voor een optimale werking van de verstuiver en de vochtigheidssensor.
- Het snoer niet boven op een tafel of werkvlak laten, of op een warm oppervlak plaatsen.
- Het apparaat uit de zon op een vlak en stabiel oppervlak plaatsen.
- Het apparaat niet op- of in de buurt van warme oppervlakten plaatsen, op een warme oven of bij een elektrisch- of gasradiator.
- Nooit de transducer met de vingers of een metalen voorwerp aanraken. Het apparaat niet bewegen als deze water bevat, of wanneer deze aanstaat.
- Niet te lang water in het reservoir laten: hierdoor kunnen bacteriën zich ontwikkelen.
- De stekker uit het stopcontact halen wanneer het apparaat niet gebruikt wordt, en voor reiniging of opberging.
- Alleen voor huishoudelijk gebruik. Niet buitenshuis gebruiken.
- Wanneer het snoer beschadigd is, moet deze vervangen worden door de fabrikant, de klantendienst of een ander bevoegd persoon, om gevaarlijke situaties te voorkomen.
- Dit apparaat is niet bedoeld voor gebruik door kinderen of personen met verminderde fysieke of mentale capaciteiten, of zonder ervaring of kennis, tenzij zij het apparaat gebruiken onder toezicht van een persoon verantwoordelijk voor hun veiligheid.
- Kinderen moeten in de gaten gehouden worden, en mogen niet met het apparaat spelen.
- Wees u ervan bewust dat een hoge vochtigheidsgraad de groei van biologische organismen in de omgeving kan bevorderen.
- Zorg ervoor dat de ruimte rond de luchtbevochtiger niet vochtig of nat wordt. Als er vochtigheid optreedt, zet dan de afgifte van de luchtbevochtiger lager. Als het afgiftevolumen van de luchtbevochtiger niet lager kan worden gezet, gebruik de luchtbevochtiger dan met tussenpozen.

- Zorg ervoor dat absorberende materialen, zoals tapijt, gordijnen, draperieën of tafelkleden niet vochtig worden.
- Trek de stekker uit het stopcontact tijdens het vullen en reinigen.
- Laat nooit water in het reservoir staan wanneer het toestel niet wordt gebruikt.
- Maak de luchtbevochtiger leeg en reinig hem voordat u hem opbergt. Reinig de luchtbevochtiger voordat u hem de volgende keer gebruikt.
- Waarschuwing: Micro-organismen die aanwezig kunnen zijn in het water of in de omgeving waar het toestel wordt gebruikt of opgeborgen, kunnen in het waterreservoir groeien en in de lucht

worden geblazen, waardoor zeer ernstige gezondheidsrisico's ontstaan wanneer het water niet wordt ververst en het reservoir niet om de 3 dagen goed wordt gereinigd.

- Elektrische apparatuur wordt apart ingezameld. Elektrische- en elektronische apparatuur niet bij het huishoudelijk vuil gooien, maar naar een speciaal inzamelpunt brengen.



Dit Europese symbool geeft aan dat het product niet in de vuilnisbak of bij het huisvuil gegooid mag worden, maar naar een speciaal inzamelpunt moet worden gebracht.

TECHNISCHE EIGENSCHAPPEN

- **Nominale spanning en wisselstroom:** 220 V – 240 V / 50 Hz
- **Vaporiseer debiet:** 250 ml/uur in de maximale stand
- **Vermogen:** 30 W
- **Inhoud van de watertank:** 1.8 l

SAMENSTELLING

- | | |
|----------------------------|-----------------------------|
| a. Luchtuitlaat | g. Minimum luchtvochtigheid |
| b. Waterinhoud | h. Vuldop |
| c. Sonde waterpeil | i. Watertank |
| d. Transducer | j. Afvoerleiding |
| e. Socle | k. Luchtuitlaat |
| f. Instelling stoom debiet | |

INSTRUCTIES

De instructies aandachtig lezen voordat u de bevochtiger aanzet. De bevochtiger installeren op een vlakke ondergrond, ver uit de buurt van kinderen.

Vullen van de watertank

1. Haal de bak van het voetstuk van de bevochtiger af en zet hem onderste boven (**schema 1**).
2. Draai de vuldop los (**schema 2**).
3. Vul de bak met kraanwater of gedistilleerd water (**schema 3**).
4. De vuldop stevig aandraaien (**schema 4**).
5. De bak terug plaatsen in de hoofdbehuizing (**schema 5**). Enkele seconden wachten tot het voetstuk van de bevochtiger zich met water heeft gevuld.

Gebruik van de bevochtiger

6. Steek de stekker van de voedingskabel op een contactdoos van het stroomnet (**schema 6**). Zet de stel knop op MAX. Dan de sterkte van de bevochtiger op het gewenste niveau instellen:
 - OFF = laag niveau,
 - MAX = hoog niveau.
 Controleren of de stoom uitlaat niet naar wanden, contactdozen of meubels gericht is.

Legen van de bevochtiger

7. De bevochtiger uitzetten door de knop op OFF te zetten en het apparaat uit te zetten (**schema 7**). De lichtgevende verklikker moet uit gaan. De stekker uit de contactdoos halen en de bak van het voetstuk afdalen.
8. Het water in de bak en het voetstuk legen (**schema 8**). Dan de achtergebleven druppeltjes afvegen met een zachte doek.

Als de bevochtiger het niet doet, moet u de volgende punten controleren:

- kijken of de kabel naar behoren is aangesloten op de contactdoos,
- verifiëren of de schakelaar van de stroom wel is aangezet,
- kijken of de watertank naar behoren is teruggezet op het voetstuk,
- en of er voldoende water in de bak zit.

ONDERHOUD

- Alvorens het apparaat schoon te maken, moet u de steker uit de contactdoos halen en controleren of het wel is afgekoeld.
- De bevochtiger mag schoongemaakt worden met een zachte en iets vochtige doek of spons. Dan gewoon laten drogen. Nooit het voetstuk in water of een andere vloeistof onderdompelen.
- De watertank regelmatig schoonmaken (met behulp van een flessenborstel bijvoorbeeld). Gebruik een mengsel van bleekwater en water voor het schoonmaken van de watertank. Met helder water uitspoelen en zo laten drogen. Nooit een detergens gebruiken voor het schoonmaken van een onderdeel van de bevochtiger dat in contact met water staat. Enkele druppels detergens opgelost in water zouden de stroom van uw bevochtiger kunnen aantasten.
- Nooit een afbijtmiddel, oplosmiddel of schurende stof gebruiken voor het schoonmaken : zij zouden de bevochtiger zelf en zijn wanden kunnen aantasten.
- Alvorens de bevochtiger op te bergen, moet u de waterbak legen en ook het water dat is achtergebleven in de hoofdbehuizing weg laten lopen. Controleer of de onderdeel helemaal zijn opgedroogd. De dop niet vastdraaien om te voorkomen dat hij vast blijft zitten op de bak.
-  Dit symbool geeft aan dat het reservoir om de drie dagen gereinigd moet worden.

ADVERTENCIAS

Deberán tomarse precauciones importantes cada vez que se utilice un aparato eléctrico, en particular en presencia de niños. Instale el humidificador fuera del alcance de los niños.

Lea detenidamente las instrucciones antes de poner en marcha el humidificador.

- Compruebe que la tensión indicada en la placa de características del aparato corresponde con la tensión eléctrica de su alojamiento.
- Para evitar una electrocución, no sumerja el aparato, el cable de alimentación ni el enchufe en agua ni en ningún otro líquido.
- No dé nunca al aparato un uso distinto de aquel para el que ha sido diseñado. Cualquier otro uso deberá considerarse inadecuado y peligroso.
- Si advierte que el aparato, la toma o el cable de alimentación están dañados, desenchufe el aparato inmediatamente y no lo utilice más. Deberá ser reparado por una persona cualificada.
- El aparato no contiene ninguna pieza de mantenimiento destinada al usuario. No lo desmonte.
- Preste especial atención si utiliza el humidificador en presencia de niños.
- No utilice nunca el humidificador sin agua.
- No añada nunca detergente, productos químicos ni perfume.
- Utilice siempre agua fría. Le recomendamos utilizar agua destilada, lo que garantizará una utilización óptima del pulverizador y del detector de agua.
- No deje el cable de alimentación al borde de una mesa o de una encimera. No lo coloque sobre una superficie caliente.
- Coloque el aparato sobre una superficie plana y estable, al abrigo del sol.
- No coloque el aparato sobre o cerca de superficies calientes, en un horno caliente o cerca de un radiador eléctrico o de gas.
- No toque nunca el transductor con los dedos ni con ningún objeto metálico. Nunca mueva el aparato cuando contenga agua ni cuando esté encendido.
- No deje agua en el depósito demasiado tiempo: podría provocar la formación de bacterias.
- Desenchufe el aparato cuando no lo esté utilizando, así como antes de limpiarlo o de guardarlo.
- Para un uso doméstico únicamente. No lo utilice fuera de casa.
- Si el cable de alimentación está estropeado, debe ser sustituido por el fabricante, el servicio postventa o una persona con formación similar para evitar todo peligro.
- Este aparato no ha sido previsto para ser utilizado por personas (o niños) con capacidades físicas, mentales o sensoriales reducidas, ni por personas sin experiencia o conocimientos, salvo si éstas pueden ser supervisadas o recibir instrucciones por parte de una persona responsable de la utilización del aparato.
- Los niños deben ser vigilados y no deben jugar con el aparato.
- Recuerde que unos niveles de humedad elevados podrían favorecer la proliferación de organismos biológicos en el ambiente.
- No permita que la zona alrededor del humidificador se humedezca o se moje. En caso de aparición de humedad, reduzca la potencia del humidificador. Si la potencia de

salida no puede reducirse, use el humidificador de manera intermitente.

- No permita que los materiales absorbentes, como alfombras, moquetas, cortinas o manteles, se humedezcan.
- Desenchufe el equipo durante las tareas de llenado y limpieza.
- El depósito no deberá contener agua cuando el equipo no esté en uso.
- Vacíe y limpie el humidificador antes de guardarlo. Limpie el humidificador antes del siguiente uso.
- Advertencia: Los posibles microorganismos presentes en el agua o el ambiente de uso o almacenamiento del equipo podrían proliferar en el depósito de agua y expulsarse al aire, con el

consiguiente riesgo grave para la salud en caso de que el agua no se renueve y el depósito no se limpie convenientemente cada 3 días.

- Los equipos eléctricos son objeto de una recogida selectiva. No eliminar los residuos de equipamientos eléctricos y electrónicos con los residuos municipales no clasificados, sino proceder a su recogida selectiva.



- Este símbolo indica a través de la Unión Europea que este producto no debe tirarse al cubo de la basura ni mezclarse con las basuras domésticas, sino que debe ser objeto de una recogida selectiva.

CARACTERÍSTICAS TÉCNICAS

- Tensión nominal en corriente alterna: 220 V – 240 V / 50 Hz
- Caudal de vaporización 250 ml/hora en posición máxima
- Potencia: 30 W
- Capacidad del depósito de agua: 1.8 l

COMPOSICIÓN

- | | |
|--|----------------------------|
| a. Salida de aire | g. Grado mínimo de humedad |
| b. Capacidad de agua | h. Tapón de rellenado |
| c. Sensor del nivel de agua | i. Depósito de agua |
| d. Transductor | j. Canal de evacuación |
| e. Base | k. Salida de aire |
| f. Ajuste del nivel de caudal de vapor | |

INSTRUCCIONES

Asegúrese de leer las instrucciones detenidamente antes de encender el humidificador. Asegúrese de instalar el humidificador en una superficie plana y fuera del alcance de los niños.

Rellenar el depósito de agua

1. Saque el depósito de agua de la base del humidificador (**imagen 1**). Dé la vuelta al depósito de agua.
2. Desenrosque el tapón de llenado (**imagen 2**).
3. Llène el depósito con agua del grifo o agua destilada (**imagen 3**).
4. Vuelva a enroscar bien el tapón de llenado (**imagen 4**).
5. Vuelva a colocar el depósito en el armazón principal (**imagen 5**). Espere unos segundos a que la base del humidificador se llene de agua.

Utilizar el humidificador

6. Enchufe el cable de alimentación a la red (**imagen 6**). Oriente el botón de ajuste hacia el MÁX.
Ajuste la intensidad del humidificador al nivel deseado:
 - OFF = intensidad débil,
 - MÁX = intensidad fuerte.Asegúrese de que la salida del vapor no se ha dirigido hacia paredes, enchufes eléctricos o muebles.

Vaciar el humidificador

7. Apague el humidificador llevando el botón al OFF y desconecte el aparato (**imagen 7**). El indicador luminoso debe estar apagado. Desenchufe el aparato, retire el depósito de agua de su base.
8. Vacíe el agua de la base (**imagen 8**). A continuación, seque las gotas que queden con un paño suave.

Si el humidificador no funciona, deberá comprobar que:

- el cable está bien enchufado a la toma de alimentación,
- el conmutador de mando de la intensidad del vapor está funcionando,
- el depósito de agua está colocado correctamente en la base,
- hay suficiente agua en el depósito.

LIMPIEZA Y MANTENIMIENTO

- Antes de limpiarlo, desenchufe siempre el humidificador y asegúrese de que se ha enfriado totalmente.
- Puede limpiar el humidificador fácilmente con un paño o una esponja suave y ligeramente húmedecido/a. Déjelo secar al aire. No sumerja nunca la base en agua ni en ningún otro líquido.
- Limpie con regularidad el depósito de agua (por medio de una escobilla, por ejemplo). Utilice una mezcla de lejía y agua para limpiar el depósito de agua. Aclare con agua limpia y déjelo secar al aire. No utilice nunca detergente para limpiar una pieza del humidificador que vaya a contener agua. Un poco de detergente disuelto en agua podría interferir con la vaporización de su humidificador.
- No utilice nunca productos decapantes, disolventes o sustancias abrasivas para la limpieza: se arriesga a estropear el humidificador y sus paredes.
- Antes de guardar el humidificador, vacíe el depósito de agua y quite el agua que quede en el armazón principal. Asegúrese de que todas las piezas estén totalmente secas. Deje el tapón desenroscado para evitar que la junta se quede pegada al depósito.
-  Este símbolo indica que el depósito debe limpiarse cada 3 días.

AVVERTENZE

Occorre prendere le debite precauzioni ogni volta che si utilizza un apparecchio elettrico, e soprattutto in presenza di bambini. Si consiglia di installare l'umidificatore fuori dalla loro portata.

Leggete attentamente le istruzioni prima di avviare l'umidificatore.

- Accertatevi che la tensione indicata sulla piastrina segnaletica dell'apparecchio corrisponda a quella del vostro domicilio.
- Per evitare ogni rischio di shock elettrico non immergete mai l'apparecchio, il cavo o la presa nell'acqua o in qualsiasi altro liquido.
- Non utilizzate mai l'apparecchio per un uso diverso da quello per cui è stato progettato. Qualsiasi altro uso va considerato come inappropriato e pericoloso.
- Se l'apparecchio, la presa o il cavo d'alimentazione sono danneggiati, disinserite immediatamente l'umidificatore e non utilizzatelo. Le riparazioni vanno effettuate da una persona qualificata.
- L'umidificatore non comprende pezzi di manutenzione utilizzabili dagli utenti: quindi non smontatelo.
- Siate molto vigili se utilizzate l'umidificatore in presenza di bambini.
- Non utilizzate mai l'umidificatore senz'acqua.
- Non aggiungete mai detersivi, prodotti chimici, o profumi.
- Utilizzate sempre acqua fredda. Si raccomanda di utilizzare acqua distillata, che vi garantirà un uso ottimale del vaporizzatore e del sensore dell'acqua.
- Non lasciate il cavo d'alimentazione pendere da un tavolo o da un piano di lavoro. Non posatelo su una superficie calda.
- Installate l'umidificatore su una superficie stabile e piana, protetta dalla luce del sole.
- Non posate l'apparecchio su o vicino a superfici calde, su un forno caldo o vicino a un radiatore elettrico o a gas.
- Non toccate mai il trasduttore con le dita o con un oggetto metallico. Non spostate mai l'umidificatore se contiene acqua o se è acceso.
- Non lasciate l'acqua nel serbatoio troppo a lungo: rischio di proliferazione batterica.
- Disinserite l'umidificatore se dovete pulirlo, riporlo o se non lo utilizzate per un certo tempo.
- Apparecchio riservato all'uso domestico: non utilizzatelo all'esterno.
- Se il cavo d'alimentazione è danneggiato, va sostituito dal fabbricante, dal Servizio Post-Vendita oppure da personale di equivalente qualifica, per evitare i pericoli.
- Il presente apparecchio non è progettato per essere utilizzato da persone (bambini compresi) di ridotte capacità fisiche, sensoriali o mentali, o da persone prive di esperienza o di conoscenza salvo se sono sorvegliati e istruiti da una persona responsabile dell'utilizzo dell'apparecchio.
- Occorre sorvegliare i bambini per accertarsi che non giochino con l'apparecchio.
- Elevati livelli di umidità possono favorire la crescita di organismi biologici nell'ambiente.
- Non permettere che l'area intorno all'umidificatore diventi umida o bagnata. In caso di umidità, ridurre l'uscita dell'umidificatore. Se non è possibile ridurre il volume di uscita dell'umidificatore, usare l'umidificatore in modo intermittente.
- Non permettere che materiali assorbenti quali moquette, tende,

- tendaggi o tovaglie diventino umidi.
- Staccare l'apparecchio dalla corrente durante le operazioni di riempimento e pulizia.
- Non lasciare mai acqua nel serbatoio quando l'apparecchio non è in uso.
- Svuotare e pulire l'umidificatore prima di riporlo. Pulire l'umidificatore prima dell'uso successivo.
- Avvertenza: microrganismi che possono essere presenti nell'acqua o nell'ambiente in cui è usato o conservato l'apparecchio, possono crescere nel serbatoio dell'acqua ed essere emessi nell'aria causando gravi rischi per la salute se l'acqua non è rinnovata e il serbatoio non è pulito correttamente ogni 3 giorni.

- Le apparecchiature elettriche sono oggetto di una raccolta selettiva. Non sbarazzarsi delle suddette apparecchiature elettriche ed elettroniche con i rifiuti municipali non smistati ma procedere alla loro raccolta selettiva.



Nell'Unione Europea questo simbolo indica che il presente articolo non va gettato nella pattumiera o mischiato ai rifiuti domestici ma essere oggetto di una raccolta selettiva.

CARATTERISTICHE TECNICHE

- **Tensione nominale in corrente alternata:** 220 V – 240 V / 50 Hz
- **Portata di vaporizzazione:** 250 ml/ora al livello massimo
- **Potenza:** 30 W
- **Capacità del serbatoio d'acqua:** 1.8 l

COMPOSIZIONE

- | | |
|--|---------------------------------|
| a. Uscita dell'aria | g. Livello di igrometria minimo |
| b. Capacità d'acqua | h. Tappo di riempimento |
| c. Sensore di livello dell'acqua | i. Serbatoio dell'acqua |
| d. Trasduttore | j. Canale di scolo |
| e. Base | k. Uscita dell'aria |
| f. Regolazione del livello di portata del vapore | |

MODO D'USO

Leggere attentamente le istruzioni prima di accendere l'umidificatore. Sistemare l'umidificatore su una superficie piana e lontana dalla portata dei bambini.

Riempire il serbatoio d'acqua

1. Togliere il serbatoio dalla base dell'umidificatore (figura 1). Capovolgere il serbatoio dell'acqua.
2. Svitare il tappo di riempimento (figura 2).
3. Riempire il serbatoio con acqua del rubinetto o con acqua distillata (figura 3).
4. Avvitare fino in fondo il tappo di riempimento (figura 4).
5. Rimettere in posizione il serbatoio sul corpo principale (figura 5). Attendere qualche secondo affinché la base dell'umidificatore si riempia d'acqua.

Utilizzare l'umidificatore

6. Collegare il cavo di alimentazione alla rete elettrica (figura 6). Ruotare il tasto di regolazione su MAX. Regolare l'intensità dell'umidificatore sul livello desiderato:
 - OFF = intensità bassa,
 - MAX = intensità alta.
 Assicurarsi che l'uscita del vapore non sia diretta verso le pareti, le prese di corrente o i mobili.

Svuotare l'umidificatore

7. Spegnerne l'umidificatore portando l'interruttore su MIN e disconnettendo l'apparecchio (**figura 7**). La spia luminosa deve essere spenta. Disconnettere l'apparecchio, quindi togliere il serbatoio dalla base.
8. Svuotare la vaschetta e la base dall'acqua (**figura 8**). Asciugare quindi le gocce rimanenti con un panno morbido.

Se l'umidificatore non funziona, verificare che:

- il cavo sia correttamente collegato alla presa di corrente,
- il commutatore di comando dell'intensità del vapore sia stato azionato,
- il serbatoio dell'acqua sia stato correttamente inserito nella base,
- ci sia acqua a sufficienza nel serbatoio.

MANUTENZIONE

- Prima di pulirlo, disconnettere sempre l'umidificatore e accertarsi che si sia completamente raffreddato.
- L'umidificatore si pulisce semplicemente con un panno o una spugna morbidi e leggermente umidi. Lasciare asciugare all'aria. Non immergere mai la base nell'acqua né in altri liquidi.
- Pulire regolarmente il serbatoio dell'acqua (ad esempio servendosi di uno scovolino). Usare una miscela di acqua e candeggina per pulire il serbatoio. Sciacquare con acqua pulita e lasciare asciugare all'aria. Non usare mai detersivi per pulire le parti dell'umidificatore destinate a contenere l'acqua. Il detersivo dissolto nell'acqua potrebbe interferire con la vaporizzazione dell'umidificatore.
- Non usare mai prodotti corrosivi, solventi o sostanze abrasive per la pulizia: rischierebbero di danneggiare l'umidificatore e le sue pareti.
- Prima di riporlo, svuotare il serbatoio ed eliminare l'acqua restante dal corpo principale. Assicurarsi che tutte le parti siano perfettamente asciutte. Lasciare il tappo svitato per evitare che il giunto resti incollato al serbatoio.
-  Questo simbolo indica che il serbatoio deve essere pulito ogni tre giorni.

ADVERTÊNCIAS

As precauções importantes devem ser tomadas em cada utilização de um aparelho elétrico, particularmente na presença de uma criança. Instale o umidificador fora do alcance das crianças.

Leia atentamente a instruções antes de iniciar o humidificador.

- Verifique que a tensão inscrita na chapa de identificação do aparelho corresponde a tensão elétrica da vossa habitação.
- Para evitar os choques elétricos, nunca mergulhe o aparelho, o cabo de alimentação ou a tomada na água ou em qualquer outro líquido.
- Nunca utilize o aparelho para outra finalidade. Qualquer outra utilização será considerada como inapropriada e perigosa.
- Se o aparelho ou o cabo de alimentação estiverem danificados, desligue o aparelho imediatamente e não utilize mais. Os consertos devem ser feitos por uma pessoa qualificada.
- O aparelho não contém nenhuma peça de manutenção a destinação do usuário. Não o desmonte.
- Seja extremamente vigilante se você utilizar o umidificador na presença de uma criança.
- Nunca utilize o umidificador sem água.
- Nunca acrescente nenhum detergente, solução química, ou perfume.
- Utilize sempre água fria. Recomendamos utilizar água destilada, esta aqui assegurando uma utilização otimizada do pulverizador e do sensor de água.
- Nunca deixe o cabo de alimentação em cima da mesa ou de um plano de trabalho. Não o coloque em uma superfície quente.
- Coloque o aparelho em uma superfície plana e estável protegido do sol.
- Não coloque o aparelho sobre ou perto de superfícies quentes, em um forno quente ou perto de um radiador elétrico ou a gás.
- Nunca toque o transdutor com os vossos dedos ou com um objeto de metal. Nunca desloque o aparelho, quando ele conter água ou quando ele estiver ligado.
- Nunca deixe a água no reservatório por muito tempo : isto pode permitir a proliferação de bactérias.
- Desligue o aparelho fora da utilização ou antes de limpar ou de arrumar.
- Para uso doméstico unicamente. Não utilize fora de casa.
- Se o cabo de alimentação estiver danificado, ele deve ser substituído pelo fabricante, o serviço após venda ou qualquer pessoa de formação similar, para evitarem todos os riscos de perigo.
- Este aparelho não foi previsto para ser utilizado por pessoas (ou crianças), nas quais as capacidades físicas, mentais ou sensoriais são reduzidas, ou faltam experiência ou conhecimentos, a menos que estas são supervisionadas e instruídas por uma pessoa responsável da utilização do aparelho.
- As crianças devem ser vigiadas e não devem brincar com o aparelho.
- Observe que uma humidade elevada pode encorajar o crescimento de organismos biológicos no ambiente.
- Não permitir que a área em redor do humidificador fique húmida ou molhada. Se a humidade for elevada, reduzir o volume de saída do humidificador. Se o volume de saída do humidificador não puder ser reduzido, utilizar o humidificador de forma intermitente.

- Não permitir que materiais absorventes, tais como tapetes, cortinas, cortinados ou toalhas de mesa, fiquem húmidos.
- Desligar o aparelho da tomada durante o enchimento e limpeza.
- Nunca deixar água no reservatório quando o aparelho não estiver a ser utilizado.
- Esvaziar e limpar o humidificador antes de ser armazenado. Limpar o humidificador antes da próxima utilização.
- Atenção: Os microorganismos que podem estar presentes na água ou no ambiente onde o aparelho é utilizado ou armazenado, podem crescer no reservatório de água e

ser libertados para o ar causando riscos muito sérios para a saúde quando a água não é renovada e o reservatório não é devidamente limpo a cada 3 dias.

- Os equipamentos elétricos fazem parte de uma coleta seletiva. Não jogar os restos de equipamentos elétricos e eletrônicos com os restos municipais não separados, mas proceder a coleta seletiva.



O símbolo indica através da União Europeia que este produto não deve ser jogado em lixo misturado com outros resíduos, mas que faz parte de uma coleta seletiva.

CARACTERÍSTICAS TÉCNICAS

- Tensão nominal em corrente alternada: 220 V – 240 V / 50 Hz
- Débito de vaporização: 250 ml/hora no nível máximo
- Potência: 30 W
- Capacidade do reservatório de água: 1.8 l

COMPOSIÇÃO

- | | |
|--|----------------------------|
| a. Saída de ar | g. Grau mínimo de humidade |
| b. Capacidade de água | h. Tampão de enchimento |
| c. Sensor do nível de água | i. Reservatório de água |
| d. Transdutor | j. Canal de evacuação |
| e. Base | k. Saída de ar |
| f. Regulação do nível de débito de vapor | |

MODO DE UTILIZAÇÃO

Leia as instruções com atenção antes de ligar o humidificador. Instale o humidificador numa superfície plana e longe de crianças.

Como encher o reservatório de água

1. Retire o reservatório da base do humidificador (esquema 1). Vire o reservatório ao contrário.
2. Dsaperte o tampão do bocal de enchimento (esquema 2).
3. Encha o reservatório com água da torneira ou destilada (esquema 3).
4. Feche bem a tampa do bocal de enchimento (esquema 4).
5. Volte a instalar o reservatório na caixa principal (esquema 5). Aguarde alguns segundos até a base do humidificador se encher de água.

Utilização do humidificador

6. Ligue a ficha do cabo eléctrico na tomada da parede (esquema 6). Rode o botão de regulação para MAX. Regule a intensidade do humidificador para o nível pretendido:
 - OFF = intensidade fraca,
 - MAX = intensidade forte.
 Assegure-se de que a saída de vapor não fica dirigida para paredes, tomadas eléctricas ou móveis.

Esvaziamento do humidificador

7. Para desligar o humidificador, rode o botão para OFF e desligue (**esquema 7**). O indicador luminoso deve estar apagado. Desligue a ficha da tomada e retire o reservatório de água da respectiva base.

8. Esvazie a água da base (**esquema 8**). Seguidamente, com um pano macio enxugue as gotas que houver.

Se o humidificador não funcionar, é preciso verificar se

- o cabo está bem ligado na tomada;
- o comutador de comando da intensidade do vapor está ligado;
- o reservatório de água foi novamente colocado correctamente na sua base;
- no reservatório há água em quantidade suficiente.

MANUTENÇÃO

- Antes de limpar o aparelho, desligue-o sempre e assegure-se de que arrefeceu completamente.
- Será mais fácil limpar o humidificador com um pano ou com uma esponja macios e ligeiramente humedecidos. Deixe secar naturalmente. Nunca mergulhe a base em água nem noutros líquidos.
- Limpe periodicamente o reservatório da água (com um escovilhão, por exemplo). Use uma mistura de lixívia e água para limpar o reservatório da água. Enxagúe com água limpa e deixe secar naturalmente. Nunca use detergentes para limpar qualquer peça do humidificador que se destine a conter água. Um resto de detergente dissolvido na água poderia interferir com a vaporização do seu humidificador.
- Nunca use decapante, solvente ou substância abrasiva para a limpeza, pois o humidificador sofreria danos nas suas paredes.
- Antes de guardar o humidificador, esvazie o reservatório da água e elimine a água que ainda houver na caixa principal. Assegure-se de que todas as peças se encontram perfeitamente secas. Deixe a tampa desapertada para evitar que a junta cole ao reservatório.
-  Este símbolo indica que o reservatório deve ser limpo a cada três dias.

UPOZORNĚNÍ

Před každým použitím elektrického přístroje musí být dodržena důležitá upozornění, zejména v přítomnosti dětí. Zvlhčovač umístěte mimo dosah dětí.

Přečtěte si pozorně pokyny před uvedením zvlhčovače do chodu.

- Ujistěte se, zda požadované napětí uvedené na přístroji odpovídá napětí ve vaší síti.
- Zabraňte elektrickému zkratu: přístroj, šňůru nebo zástrčku nikdy nenořte do vody anebo jiné tekutiny.
- Nepoužívejte nikdy přístroj k jinému účelu, než k jakému byl vyroben. Jakékoli jiné použití musí je nutno považovat za nebezpečné a nevhodné.
- Zjistíte-li, že je přístroj, napájecí šňůra nebo zástrčka poškozeny, zvlhčovač okamžitě vypojte ze sítě a dále nepoužívejte. Oprava musí být provedena kvalifikovanou osobou.
- Přístroj neobsahuje žádnou část, která by mohla být předmětem údržby uživatelem. Přístroj nedemontujte.
- V případě použití přístroje v přítomnosti dětí, je třeba zvýšené opatrnosti.
- Nepoužívejte zvlhčovač nikdy bez vody.
- Nepřidávejte nikdy odvěpňovač, chemické prostředky, parfémů nebo vonné látky.
- Vždy studenou vodu. Doporučujeme použití destilované vody pro optimální použití rozprašovače a detektoru vody.
- Nenechávejte přírodní šňůru na okraji stolu či pultu. Nepokládejte na teplé plochy.
- Přístroj umístěte na stabilní a rovnou plochu, chráněnou před sluncem.
- Neumísťujte přístroj do blízkosti horkých ploch, horké trouby nebo elektrického či plynového radiátoru.
- Nedotýkejte se nikdy transduktoru prsty nebo kovovými předměty. Nehýbejte přístrojem pokud je v něm voda anebo je -li v chodu.
- Nenechávejte vodu v nádrži příliš dlouho: může dojít k množení bakterií.
- Přístroj vypněte před čištěním a údržbou, anebo pokud jej nepoužíváte.
- Pouze pro domácí použití. Nepoužívejte v exteriéru.
- Je-li přírodní šňůra poškozena, musí být z bezpečnostních důvodů vyměněna výrobcem, zákaznickým servisem nebo podobně kvalifikovanými pracovníky.
- Tento přístroj není určen k použití osobami (včetně dětí) jejichž fyzické či mentální schopnosti nebo vjemové funkce jsou omezeny, anebo osobami bez zkušeností nebo znalostí, s výjimkou osob, které byly instruovány o použití přístroje nebo jsou pod dohledem osobou odpovědnou za jejich bezpečí.
- Dbejte, aby si s přístrojem nehrály děti.
- Mějte na paměti, že vysoká vlhkost může podporovat růst biologických organismů v prostředí.
- Nedovolte, aby oblast okolo zvlhčovače byla vlhká nebo mokrá. Pokud se vyskytne vlhkost, snižte výkon zvlhčovače. Pokud nelze snížit výstupní objem výkonu zvlhčovače, použijte zvlhčovač přerušovaně.
- Nedovolte, aby navlhly savé materiály, jako jsou koberce, záclony, závěsy nebo ubrusy.
- Během plnění a čištění odpojte spotřebič od sítě.
- Nikdy nenechávejte vodu v zásobníku, když spotřebič nepoužíváte.
- Před uskladněním zvlhčovač vyprázdněte a vyčistěte. Před dalším použitím zvlhčovač vyčistěte.

- **Upozornění:** Mikroorganismy, které mohou být přítomny ve vodě nebo v prostředí, kde je spotřebič používán či skladován, se mohou v zásobníku na vodu množit a být vynášeny do vzduchu, což může způsobit velmi vážné zdravotní komplikace, pokud pravidelně neměníte vodu a zásobník není každé 3 dny řádně vyčištěn.
 - Elektrické přístroje jsou předmětem tříděného sběru. Elektrické a elektronické přístroje nesmí být vyhazovány do netříděného komunálního odpadu, musí být likvidovány prostřednictvím tříděného sběru.
-  Tento symbol, platný v zemích Evropského společenství, označuje, že výrobek nesmí být vyhazován do popelnic nebo současně s domácím odpadem, ale musí být likvidován jako tříděný odpad.

TECHNICKÉ PARAMETRY

- **Nominální napětí při napájení střídavým proudem:** 220 V – 240 V / 50 Hz
- **Průtok páry:** 250 ml/hod při nastavení na maximum
- **Výkon:** 30 W
- **Obsah nádrže na vodu:** 1,8 litru

SLOŽENÍ

- | | |
|---|--------------------------------|
| a. Výstup vzduchu | g. Minimální procento vlhkosti |
| b. Obsah vody | h. Zátka plnicího otvoru |
| c. Ukazatel množství vody | i. Nádrž na vodu |
| d. Transduktor | j. Odvodní kanálek |
| e. Základna | k. Výstup vzduchu |
| f. Regulátor pro nastavení průtoku páry | |

INSTRUKCE

Před zapnutím zvlhčovače vzduchu si pozorně přečtete následující instrukce. Zvlhčovač vzduchu ustavte na rovném povrchu a mimo dosah dětí.

Naplnění nádrže vodou

1. Vyjměte nádrž ze základny zvlhčovače vzduchu (**Obr. 1**). Ustavte nádrž na vodu vzhůru nohama.
2. Odšroubujte zátku plnicího otvoru (**Obr. 2**).
3. Naplňte nádrž kohoutkovou nebo destilovanou vodou (**Obr. 3**).
4. Utáhněte pevně zátku plnicího otvoru (**Obr. 4**).
5. Ustavte nádrž na základnu (**Obr. 5**). Vyčkejte několik sekund, dokud se základna zvlhčovače vzduchu nenaplní vodou.

Používání zvlhčovače vzduchu

6. Zasuňte zástrčku napájecí šňůry do elektrické zásuvky (**Obr. 6**). Ovladač nastavení otočte do polohy MAX
Nastavte intenzitu páry na požadovanou hodnotu:
 - OFF = nízká intenzita,
 - MAX = vysoká intenzita.
 Zkontrolujte, zda výstup páry nesměřuje na stěny, elektrické zásuvky nebo nábytek.

Vyprázdnění zvlhčovače vzduchu

7. Zvlhčovač vzduchu vypněte tak, že jej nastavíte na OFF, a potom odpojte přístroj ze sítě (**Obr. 7**). Světelná kontrolka provozu musí být zhasnutá. Odpojte přístroj ze sítě a sejměte nádrž na vodu ze základny.
8. Vylijte vodu z nádrže a ze základny (**Obr. 8**). Potom otřete zbývající kapky vody měkkým suchým hadříkem.

Pokud zvlhčovač vzduchu nefunguje, zkontrolujte:

- zda je zástrčka napájecí šňůry dobře zapojená do elektrické zásuvky.
- zda je přepínač regulace intenzity páry funkční a zda je zapnutý.
- zda je nádrž s vodou řádně ustavená na základně.
- zda je v nádrži dostatečné množství vody.

ÚDRŽBA

- Před čištěním zvlhčovač vzduchu vytáhněte z elektrické zásuvky a zkontrolujte, zda vychladnul.
- Zvlhčovač vzduchu snadno vyčistíte navlhčeným jemným hadříkem nebo houbičkou. Vyčištěný přístroj nechte uschnout na vzduchu. Základnu přístroje zásadně neponořujte do vody ani do jakékoliv jiné kapaliny.
- Nádrž na vodu pravidelně čistěte (například kartáčem na čištění lahví). Pro čištění nádrže na vodu použijte směs SAVA a vody. Dobře vypláchněte čistou vodou a nechte uschnout na vzduchu. Pro čištění jakéhokoliv dílu zvlhčovače vzduchu určeného k tomu, aby obsahoval vodu, zásadně nepoužívejte detergenty. Roztok detergentu s vodou by mohl narušit výstup páry ze zvlhčovače vzduchu.
- Pro čištění spotřebiče zásadně nepoužívejte odstraňovač vodního kamene, rozpouštědla nebo abrazivní látky: v opačném případě hrozí nebezpečí poškození zvlhčovače a jeho stěn.
- Před uložením vylijte vodu z nádrže a odstraňte zbývající vodu ze základny. Zkontrolujte, zda jsou všechny díly zvlhčovače dokonale suché. Zátku plnicího otvoru nechte odšroubovanou, aby se těsnění nepřilepilo k nádrži.
-  Tento symbol uvádí, že nádrž je nutné čistit každé tři dny.

ПРЕДУПРЕЖДЕНИЯ

Вы должны принимать необходимые меры предосторожности каждый раз, когда вы пользуетесь любым электрическим аппаратом, особенно когда рядом находятся дети. Поместите увлажнитель воздуха вне доступности для детей.

Пожалуйста, внимательно прочитайте инструкцию перед тем как запустить аппарат.

- Проверьте, что мощность указанная на заводском щитке аппарата соответствует электрической мощности вашего дома.
- Для избежания электрошока не ставьте ни аппарат, ни его шнур, ни вилку в воду или в другую любую жидкость.
- Использовать аппарат только для той цели, для которой он предназначен. Любое другое применение будет являться не по назначению и опасным.
- Если аппарат, его шнур или вилка повреждены, отключите аппарат из сети и не пользуйтесь им. Ремонт должен осуществляться квалифицированным обслуживающим персоналом.
- Аппарат не содержит никакой детали для иного пользования. Не разбирайте его.
- Будьте очень внимательны, если вы пользуетесь увлажнителем воздуха в присутствии ребенка.
- Не пользоваться аппаратом без воды.
- Никогда не добавлять моющего средства. Химического раствора или духов.
- Всегда используйте холодную воду. Мы вам рекомендуем применять дистиллированную воду для оптимального использования распылителя и датчика воды.
- Не оставляйте шнур питания на столе и не ложите его на горячую поверхность.
- Поставьте аппарат на ровную и устойчивую поверхность и не допускайте попадания на него прямых солнечных лучей.
- Не ставьте аппарат рядом с горячей поверхностью, на горячую духовую печь или рядом с электрическим или газовым обогревателем.
- Нельзя трогать датчик руками или металлическим предметом. Нельзя двигать аппарат если в нем содержится вода или когда он включен.
- Не оставляйте воду в резервуаре на длительный период: это может привести к образованию бактерий.
- Отключите аппарат от сети если вы им не пользуетесь или перед тем как его помыть или убрать.
- Предназначен только для использования в домашних условиях.
- Если сетевой кабель поврежден, он должен быть заменен производителем, услугой после продажи или квалифицированным обслуживающим персоналом для избежания опасности.
- Этот аппарат не предназначен для использования людьми (или детьми) с ограниченными физическими, сенсорными или интеллектуальными способностями, а также лица, не имеющие соответствующих знаний и опыта, за исключением случаев, когда за ними ведется наблюдение лицом, ответственного за пользование аппаратом.
- Нужно следить за детьми, они не должны играть с аппаратом. Помните, что высокий уровень влажности может способствовать

росту биологических организмов в окружающей среде.

- Не допускайте, чтобы зона вокруг увлажнителя становилась сырой или влажной. При появлении сырости уменьшите мощность увлажнителя. Если уменьшить мощность увлажнителя невозможно, используйте его с перерывами.
- Не допускайте, чтобы впитывающие влагу материалы, такие как ковровое покрытие, шторы, занавески или скатерти, становились влажными.
- Отключайте прибор от сети во время наполнения и очистки.
- Никогда не оставляйте воду в резервуаре, если прибор не используется.
- Перед хранением опорожните и очистите увлажнитель. Очистите увлажнитель перед следующим использованием.
- Внимание! Микроорганизмы, которые могут присутствовать

в воде или окружающей среде, где используется или хранится прибор, могут расти в резервуаре для воды и распространяться в воздухе, вызывая очень серьезные риски для здоровья. Во избежание этого каждые 3 дня необходимо обновлять воду и должным образом очищать резервуар.

- Электрическое оборудование подлежит отдельной выборочной утилизации. Не выбрасывайте отходы от электрического и электронного оборудования в обычную городскую мусорку без сортировки, лучше сделать их селективный сбор.



Данный символ означает во всем Евросоюзе что данное изделие не должно выкидываться в обычную мусорку с бытовыми отходами, а в селективный сбор отходов.

ТЕХНИЧЕСКИЕ ХАРАКТЕРИСТИКИ

- Номинальное напряжение в переменном токе : 220 V – 240 V / 50 Hz
- Выпуск пара : 250 мл/ час в максимальном уровне
- Мощность : 30 W
- Объем резервуара воды : 1.8 Л

СОСТАВЛЯЮЩИЕ

- | | |
|---------------------------------------|----------------------------------|
| a. Выход воздуха | g. Уровень минимальной влажности |
| b. Емкость воды | h. Пробка наливного отверстия |
| c. Датчик уровня воды | i. Резервуар для воды |
| d. Датчик | j. Выводная трубка |
| e. Основной корпус / Подставка | k. Выход воздуха |
| f. Регулирование уровня мощности пара | |

ИНСТРУКЦИЯ ПО ИСПОЛЬЗОВАНИЮ

Пожалуйста, внимательно прочитайте эту инструкцию перед тем как подключить увлажнитель воздуха. Поставьте увлажнитель воздуха на ровную поверхность и подальше от детей.

Заполнить резервуар водой

1. Выньте резервуар из подставки увлажнительного аппарата (схема 1). Переверните резервуар для воды.
2. Открутите пробку для заполнения водой (схема 2).
3. Заполнить резервуар проточной или дистиллированной водой (схема 3).
4. Крепко закрутите пробку (схема 4).
5. Поставьте резервуар в основной корпус (схема 5). Подождите несколько секунд, чтобы основа увлажнителя воздуха заполнилась водой.

Использовать увлажнитель воздуха

6. Подключите кабель питания к электросети (схема 6). Подведите кнопку к МАХ. Установите мощность аппарата на желаемый уровень :
 - повернутый к OFF = слабая мощность,
 - повернутый к МАХ = сильная мощность.Проверьте, чтобы выход пара был не направлен на стены, на розетки и на мебель.

Entleerung des Luftbefeuchters

7. Stellen Sie den Luftbefeuchter ab, indem Sie ihn auf OFF ausrichten und das Gerät abschalten (**Abbildung 7**). Die Leuchtanzeige muss erloschen sein. Nehmen Sie das Gerät vom Netz und nehmen Sie den Wasserbehälter von seinem Sockel herunter.
8. Lassen Sie das Wasser aus dem Trichter und vom Sockel laufen (**Abbildung 8**). Wischen Sie dann die verbleibenden Wassertropfen mit einem weichen Tuch ab.

Wenn der Luftbefeuchter nicht funktioniert, müssen Sie sicherstellen, dass:

- das Kabel gut an die Steckdose angeschlossen ist.
- der Regelschalter für die Dampfstärke in Betrieb ist.
- der Wasserbehälter korrekt auf den Sockel zurückgestellt worden ist.
- sich genügend Wasser im Wasserbehälter befindet.

УХОД

- Перед тем как его помыть, всегда отключайте увлажнитель воздуха из розетки и дайте ему остыть.
- Нужно мыть аппарат с помощью слегка мокрой, мягкой тряпочкой или губкой. Дать высохнуть естественным образом. Никогда не ставьте основу ни в воду, ни в другую иную жидкость.
- Регулярно мойте резервуар для воды (на пример с помощью щётки). Используйте раствор жавеля с водой, чтобы помыть резервуар. Промойте чистой водой и дать высохнуть естественным образом. Никогда не используйте моющее средство, для того чтобы помыть деталь увлажнителя воздуха, предназначенную для содержания воды. Капли моющего средства, растворенного в воде могут взаимодействовать с паром вашего аппарата.
- Никогда не используйте растворитель или шлифовальные материалы для того , чтобы его помыть : они могут повредить увлажнительный аппарат.
- Перед тем как его убрать, нужно вылить воду из резервуара и удалить оставшуюся воду из основного корпуса. Проверьте, чтобы все детали были абсолютно сухими. Оставьте пробку открученной, чтобы избежать приклеинных к резервуару стыков.
-  Этот символ указывает на то, что резервуар необходимо очищать каждые три дня.

FIGYELMEZTETÉS

Egy elektromos készülék fontosabb elővigyázatossági figyelmeztetéseit minden használatkor figyelembe kell venni, különösen kisgyerek jelenlétében.

Kérjük, helyezze működésbe a párásítót gyerekek elérhetőségén kívül.

- Ellenőrizze, hogy a készülék termékismertetőjén megjelölt feszültség megfelel az Ön hajlékában használttal.
 - Az elektromos áramütés elkerülése végett, soha ne merítse vízbe vagy egyéb folyadékba a készüléket, az elektromos zsinórt vagy a csatlakozót.
 - Soha ne használja más célra a készüléket, mint amire rendeltetett. Minden egyéb használat nem megfelelőnek, így veszélyesnek ítéltetett.
 - Ha a készülék, a csatlakozója vagy a zsinórja sérült, azonnal húzza ki a készüléket a konnektorból és ne használja többé. Javítást csak szakemberrel végeztessen.
 - A készülék nem tartalmaz egyetlen használatra alkalmas cserealkatrészt sem. Ne szedje szét.
 - Bánjon különösen körültekintően a párásító készülék használatával kisgyerek jelenlétében.
 - Soha ne használja a párásítót víz nélkül.
 - Soha ne adjon hozzá mosószert, vegyi adalékot vagy parfümöt.
 - Mindig hideg vizet használjon. Javasoljuk disztillált víz használatát, mert az optimális szétszórást biztosít a szórófejben.
 - Ne hagyja az elektromos tápszinórt asztalra, munkalapra tenni. Ne tegye meleg felületre sem.
 - Helyezze a készüléket lapos, stabil felületre, napsugártól védett helyre.
 - Ne helyezze a készüléket meleg helyre vagy ennek közelébe, tűzhelyre vagy gáz vagy elektromos hőszugárzóra.
 - Soha ne érintse meg a transzduktort kézzel vagy egy fém tárggyal.
- Soha ne mozgassa el a készüléket használat közben vagy amikor víz van benne.
- Ne hagyjon hosszú ideig vizet benne állni, mert baktériumok képződését idézheti elő.
 - Húzza ki a konnektorból, ha nem használja már vagy ha tisztítani vagy tárolni szeretné.
 - Csak házi használatra szánt. Házon kívül ne használja.
 - Ha a tápszinór megsérült, a gyártó által kell kicserélni, vagy a vevőszolgálat vagy megfelelően képzett szakember igénybevételével, hogy bármilyen veszélyt elkerülhessen.
 - Ezt a készüléket sérült/csökkentett képességű emberek (gyerekek) nem használhatják, vagy olyan személyek, akiknek nincsen tapasztalatuk, ismeretük ilyen készülékek használatában. Csak felelősséggel bíró személyek jelenlétében használható a készülék.
 - A készülék jelenlétében a gyerekeket felügyelni kell, illetve nem szabad játszani hagyni őket vele.
 - Ne feledje, hogy a magas páratartalom elősegítheti a biológiai organizmusok növekedését.
 - Ne hagyja, hogy a párásító körüli terület nyirkos vagy nedves legyen. Ha a terület nyirkos, csökkentse a párásító pára-intenzitását. Ha a párásító pára-intenzitása nem csökkenthető használja időszakosan a párásítót.
 - Ne engedje, hogy a nedvszívó anyagok, mint például a szőnyegek, függönyök, drapériák vagy asztalterítők nyirkossá váljanak.

- Töltés és tisztítás közben válassza le a készüléket a tápellátásról.
- Soha ne hagyjon vizet a tartályban, amikor a készülék nincs használatban.
- Tárolás előtt ürítse ki és tisztítsa meg a párasítót. Tisztítsa meg a párasítót a következő használat előtt.
- Figyelem: A vízben, illetve a készülék használati vagy tárolási környezetében esetlegesen jelen lévő mikroorganizmusok elszaporodhatnak a víztartályban és a levegőbe szabadulhatnak, amely rendkívül súlyos egészségügyi következményekkel járhat, ha 3-naponta nem cseréli ki a vizet és tisztítja meg megfelelően a tartályt.
- Az elektromos tartozékok szelektív hulladék tárgyat képezik. Az elektromos és elektronikus tartozékokat ne dobja a közös szeméttárolókba, hanem kizárólag a szelektív hulladékok közé.



A piktogram jelzi, hogy az EU-ban ezt a terméket nem a háztartási hulladékok, hanem a szelektív hulladékok közé kell gyűjteni.

TECHNIKAI JELLEMZŐK

- **Változó áramú hálózati feszültség:** 220 V – 240 V / 50 Hz
- **Permetezés hozama:** 250 ml/óra a maximális szinten
- **Teljesítmény:** 30 W
- **Víztartály kapacitása:** 1.8 l

ÖSSZETÉTEL

- | | |
|-----------------------------------|------------------------------------|
| a. Levegő kimenet | g. Minimális hygrometriai hányados |
| b. Víz kapacitása | h. Feltöltési dugó |
| c. Vízsint érzékelő | i. Víztartály |
| d. Transzduktor | j. Kivezető csatorna |
| e. Főtalapzat/ Talapzat | k. Levegő kimenet |
| f. Gőzhőzom szintjének beállítása | |

UTASÍTÁSOK

Kérjük olvassa el figyelmesen és elővigyázatossággal ezeket az utasításokat, mielőtt bekapcsolná a párasítót. Helyezze a párasítót lapos felületre, gyermekektől távol.

A víztartály feltöltése

1. Vegye ki a tartályt a párasító talapzatából **(1-es ábra)**. Fordítsa fel a tartályt.
2. Csavarja ki a feltöltési dugót **(2-es ábra)**.
3. Töltse fel a tartályt csapvízzel vagy disztillált vízzel **(3-as ábra)**.
4. Csavarja vissza erősen a feltöltési dugót **(4-es ábra)**.
5. Helyezze vissza a tartályt a talapzatra **(5-os ábra)**. Várjon néhány másodpercet, hogy a párasító talapzata megteljen vízzel.

A párasító használata

6. Csatlakoztassa a tápszínórt a hálózatra **(6-os ábra)**. A beállítás gombot állítsa a MAX-ra. Igazítsa a párasítás intenzitását a kívánt szintre:
 - az OFF felé fordítva = alacsony intenzitás,
 - a MAX felé fordítva = erős intenzitás.
 Bizonyosodjon meg arról, hogy a gőzkimenet nincs fal, konnektor vagy bútor irányába fordítva.

A párasító kiürítése

7. Kapcsolja ki a párasítót elfordítva a gombot az OFF felé és húzza ki a készüléket a konnektorból **(7-es ábra)**. A fénykijelző nem világít. Kapcsolja ki a készüléket és vegye ki a víztartályt a talapzatából.
8. Ürítse ki a vizet a tartályból és a talapzatról **(8-as ábra)**. Utána törölje ki a maradék vízceppeket egy puha ruhával.

Ha a párástó nem működik, ellenőriznie kell, hogy:

- a zsinór jól be van dugva a konnektorba,
- a gőzintenzitás parancs működik,
- a víztartály helyesen lett visszatéve a talapzatra,
- a tartályban van elegendő víz.

TISZTÍTÁS

- Tisztítás előtt kapcsolja ki a párástó berendezést és várja meg, hogy hűljön ki.
- A párástó könnyen tisztítható egy puha és enyhén nedves ruhával vagy szivaccsal. Hagyja természetes módon megszáradni. Soha ne merítse a talapzatot vízbe vagy más folyadékba.
- Tisztítsa rendszeresen a víztartályt (például egy üvegmosó segítségével). A víztartály tisztításához használjon fehérítőszer és víz keverékét. Öblítse tiszta vízzel és hagyja szabad levegőn megszáradni. Soha ne használjon mosószert a párástó berendezés olyan alkatrészének tisztítására, amelyik vizet tartalmaz. A vízben feloldott mosószert interferálhat a párástó gőzfejlesztőjével.
- Soha ne használjon súroló vagy oldószert, dörzsölő korongot a tisztításhoz, mert megkárosíthatják a készülékét és ennek felületeit.
- Mielőtt tárolná, ürítse ki a tartályt és távolítsa el a vizet a főtalapzatról. Bizonyosodjon meg arról, hogy minden egyes alkatrész tökéletesen száraz. Hagyja a dugót kicsavarva, hogy a tömítés ne ragadjon a tartályhoz.
-  Ez a szimbólum azt jelzi, hogy a tartályt három naponta ki kell tisztítani.

AVERTISMENTE

Trebuie sa luați precauții importante de fiecare dată când utilizați un aparat electric, în mod special în prezența copiilor. Vă rugăm să instalați umidificatorul departe de copii.

Vă rugăm să citiți cu atenție instrucțiunile înainte de a demara umidificatorul.

- Verificați ca tensiunea menționată pe plăcuța informativă a aparatului este compatibilă cu tensiunea electrică a locuinței dumneavoastră.
- Pentru a evita șocurile electrice, nu scufundați niciodată aparatul, cablul de alimentare sau ștecherul în apă sau în orice alt lichid.
- Nu folosiți niciodată aparatul decât în scopul pentru care acesta a fost conceput. Orice altă utilizare va fi considerată ca fiind necorespunzătoare și periculoasă.
- Dacă aparatul, cablul de alimentare sau ștecherul sunt deteriorate, deconectați imediat aparatul și nu îl mai folosiți. Reparațiile trebuie să fie făcute de către o persoană calificată.
- Aparatul nu conține nici o piesă de schimb destinată utilizatorului. Nu îl demontați.
- Trebuie să fiți foarte atent(ă) când folosiți umidificatorul în prezența copiilor.
- Nu folosiți niciodată umidificatorul fără apă.
- Nu adăugați niciodată nici un detergent, soluție chimică sau parfum.
- Folosiți întotdeauna apă rece. Va recomandăm să folosiți apă distilată, aceasta asigurând o utilizare optimă a pulverizatorului și a senzorului de apă.
- Nu lăsați cablul de alimentare în înălțime pe o masă sau pe o suprafață de lucru. Nu îl așezați pe o suprafață caldă.
- Așezați aparatul pe o suprafață dreaptă și stabilă la adăpost de soare.
- Nu așezați aparatul pe sau alături de suprafețe calde, pe un cuptor cald sau lângă un calorifer electric sau cu gaz.
- Nu atingeți niciodată transductorul cu degetele dumneavoastră sau cu un obiect metalic. Nu mișcați niciodată aparatul când acesta conține apă sau când este în funcțiune.
- Nu lăsați apă în rezervor prea mult timp : acest lucru poate încuraja formarea bacteriilor.
- Scoateți aparatul din priză când nu îl folosiți sau înainte de a-l curăța sau de a-l aranja.
- Produs destinat exclusiv uzului domestic. Nu îl folosiți în exteriorul casei.
- Dacă cablul de alimentare este deteriorat, acesta trebuie să fie înlocuit de către fabricant, de către serviciul de întreținere sau de către orice persoană cu pregătire asemănătoare, pentru a evita orice risc de pericol.
- Acest aparat nu este prevăzut să fie utilizat de către persoane (sau copii) ale căror capacități fizice, mentale sau senzoriale sunt reduse, sau care nu au experiență ori cunoștințe, cu excepția cazului în care acestea sunt supravegheate și instruite de către o persoană responsabilă de folosirea aparatului.
- Copiii trebuie să fie supravegheați și nu trebuie să se joace cu aparatul.
- Rețineți că nivelurile ridicate de umiditate pot favoriza creșterea organismelor biologice în mediu.
- Spațiul din jurul umidificatorului nu trebuie lăsat să devină umed sau ud. Dacă se produce umezeală, reduceți volumul de ieșire al umidificatorului. Dacă volumul de ieșire al

umidificatorului nu poate fi redus, utilizați umidificatorul intermitent.

- Nu lăsați materiale absorbante, precum mochete, perdele, draperii sau fețe de masă să se umezească.
- Scoateți aparatul din priză în timpul umplerii și curățării.
- Nu lăsați niciodată apă în rezervor când aparatul nu este folosit.
- Goliți și curățați umidificatorul înainte de depozitare. Curățați umidificatorul înainte de următoarea utilizare.
- Avertizare: Dacă apa nu este schimbată și rezervorul nu este curățat corespunzător o dată la 3 zile, microorganismele care pot fi prezente în apă sau în mediul în care

este utilizat sau depozitat aparatul pot crește în rezervorul de apă și pot fi eliberate în aer, cauzând riscuri foarte grave pentru sănătate.

- Colectarea aparatului electric este selectivă. Nu aruncați deșeurile electrice împreună cu deșeurile municipale care nu necesită triere; acestea se vor depune la punctele de colectare selectivă.



Acest simbol este folosit în Uniunea Europeană pentru a indica faptul că obiectul nu trebuie aruncat la gunoi sau amestecat cu deșeurile menajere ci trebuie depus la un punct de colectare selectivă.

CARACTERISTICI TEHNICE

- **Tensiune nominala în curent alternativ:** 220 V – 240 V / 50 Hz
- **Debit de vaporizare:** 250 ml/ora la nivelul maxim
- **Putere:** 30 W
- **Capacitate a rezervorului de apa:** 1.8 l

DESCRIERE

- | | |
|---|---------------------------------|
| a. Lesire a aerului | g. Nivelul minim de higrometrie |
| b. Capacitate a apei | h. Capac de umplere |
| c. Senzor al nivelului de apa | i. Rezervor de apa |
| d. Transductor | j. Canal de evacuare |
| e. Compartiment principal/Soclu | k. Lesire a aerului |
| f. Setarea nivelului de debit al aburului | |

INSTRUCȚIUNI

Cititi cu atentie aceste masuri de prudenta înainte de a aprinde umidificatorul. Instalati umidificatorul pe o suprafata plata departe de copii.

Umplerea rezervorului de apa

1. Scoateti rezervorul de apa din umidificator (**schema 1**). Întoarceți rezervorul cu susul în jos.
2. Desurubati capacul pentru umplere (**schema 2**).
3. Umpleti rezervorul cu apa de robinet sau cu apa distilata (**schema 3**).
4. Strângeti bine capacul de umplere (**schema 4**).
5. Asezati la loc rezervorul pe compartimentul principal (**schema 5**). Așteptati câteva secunde pentru ca soclul umidificatorului sa se umple cu apa.

Utilizarea umidificatorului

6. Bransati cordonul de alimentare la priza de perete (**schema 6**). Orientati butonul de setare catre MAX. Ajustati intensitatea umidificatorului la nivelul dorit :
 - orientat catre OFF = intensitate scazuta,
 - orientat catre MAX =intensitate ridicata.Asigurati-va ca iesirea de vapori nu este îndreptata catre pereti, prize sau mobile.

Golirea umidificatorului

7. Stingeti umidificatorul orientând butonul catre OFF si deconectati aparatul (**schema 7**). Indicatorul luminos trebuie sa fie stins. Debransati aparatul, scoateti rezervorul de apa din soclul sau.
8. Goliti apa din cuva si din soclu (**schema 8**). Dupa aceea, stergeti picaturile care ramân, cu ajutorul unei cârpe moi.

Daca umidificatorul nu functioneaza, verificati ca :

- cablul este bransat bine la priza de curent,
- butonul de comanda al intensitatii aburului este pornit,
- rezervorul de apa a fost asezat bine la locul sau pe soclu,
- este apa suficienta în rezervor.

ÎNTRETINERE

- Înainte de a-l curata, debransati întotdeauna umidificatorul si asigurati-va ca este racit complet. .
- Va va fi usor sa curatati umidificatorul cu ajutorul unei cârpe moi sau a unui burete, un pic umede. Lasati sa se zvinte in mod natural. Nu introduceti niciodata soclul în apa sau în nici un alt fel de lichid.
- Curatati în mod regulat rezervorul de apa (de exemplu, cu ajutorul unui pamatur). Utilizati un amestec de clor cu apa pentru a curata rezervorul de apa. Limpeziti cu apa curata si lasati sa se zvinte în mod natural. Nu folositi niciodata detergent pentru a curata o piesa a umidificatorului destinata sa contina apa. O urma de detergent dizolvata în apa ar putea sa interfereze cu vaporizarea umidificatorului dumneavoastra.
- Nu folositi niciodata produse caustice, solventi sau alta substanta abrazive pentru curatare : acestea risca sa deterioreze umidificatorul si peretii sai.
- Înainte de a-l aranja, goliti rezervorul de apa si scoateti apa care care ramâne în compartimentul principal. Asigurati-va ca toate piesele sunt complet zvântate. Lasati capacul desfacut pentru a evita ca garnitura sa nu ramâna lipita de rezervor.
-  Acest simbol arată că rezervorul trebuie să fie curățat o dată la fiecare trei zile.

ŚRODKI OSTROŻNOŚCI

W trakcie użytkowania urządzeń elektrycznych należy zawsze przestrzegać podstawowych zasad bezpieczeństwa, włącznie z podanymi poniżej, szczególnie w obecności dzieci. Nawilżacz umieścić poza zasięgiem dzieci.

Przed rozpoczęciem użytkowania nawilżacza prosimy o zapoznanie się z instrukcją obsługi.

- Sprawdź, czy wartość napięcia elektrycznego znajdująca się na tabliczce znamionowej urządzenia jest zgodna z napięciem elektrycznym w pomieszczeniu, w którym urządzenie jest użytkowane.
- W celu uniknięcia porażenia prądem nie zanurzać urządzenia, przewodów lub wtyczki w wodzie lub innym płynie.
- Nigdy nie należy korzystać z urządzenia w sposób niezgodny z przeznaczeniem. Użytkowanie inne, niż przewidziane może okazać się niebezpieczne.
- Jeśli urządzenie, wtyczka lub przewód zostały uszkodzone, nawilżacz należy natychmiast odłączyć od źródła zasilania i więcej go nie używać. Naprawę powinna przeprowadzić wykwalifikowana osoba.
- Urządzenie nie zawiera żadnych elementów do ponownego wykorzystania. Nie należy go demontować.
- Prosimy o zachowanie wyjątkowej ostrożności w trakcie użytkowania nawilżacza w obecności dziecka.
- Nigdy nie użytkować nawilżacza bez wody.
- Do wody nie dodawaj produktów takich jak detergenty, roztwory chemiczne lub perfumy.
- Zawsze używaj zimnej wody. Zalecamy stosowanie wody destylowanej, gwarantuje to optymalną pracę rozpylacza i czujnika wody.
- Nie pozostawiaj przewodu zwisającego ze stołu lub blatu. Nie stawiaj urządzenia na gorącej powierzchni.
- Urządzenie umieść na płaskiej i stabilnej powierzchni.
- Nie stawiaj urządzenia w pobliżu piecyków elektrycznych, gazowych lub na gorącym piekarniku.
- Nigdy nie dotykaj przetwornika palcami lub za pomocą metalowego przedmiotu. Nie przemieszczaj urządzenia, jeśli zawiera wodę lub znajduje się w trybie pracy.
- Nie pozostawiaj wody w zbiorniku przez zbyt długi okres czasu: może to spowodować namnażanie się bakterii.
- Odłącz urządzenie przed jego czyszczeniem lub składowaniem.
- Zarezerwowany do użytku domowego. Urządzenie jest przeznaczone do użytkowania wewnątrz budynku, nie należy korzystać z niego na zewnątrz.
- Jeśli przewód zasilający jest uszkodzony, powinien zostać wymieniony przez producenta, serwis posprzedażny lub osoby posiadające odpowiednie kwalifikacje tak, aby uniknąć zagrożenia.
- Z urządzenia nie powinny korzystać dzieci lub osoby ze zredukowanymi możliwościami fizycznymi, sensorycznymi lub mentalnymi, osoby, które nie posiadają odpowiedniego doświadczenia lub wiedzy, chyba, że zostały odpowiednio przeszkolone lub są nadzorowane.
- Dzieci nie powinny używać urządzenia do zabawy.
- Należy mieć świadomość, że wysoki poziom wilgoci może

sprzyjać rozwijaniu się w środowisku organizmów biologicznych.

- Nie wolno dopuszczać do tego, aby otoczenie nawilżacza stało się wilgotne lub mokre. W przypadku pojawienia się wilgoci należy zredukować wydajność działania nawilżacza. Jeżeli wydajności nawilżacza nie da się zmniejszyć, należy go włączyć i wyłączać na przemian.
- Nie należy pozwalać, aby materiały chłonne, takie jak wykładziny, zasłony, kotary lub obrusy nabrały wilgoci.
- Przed czyszczeniem i napełnianiem należy wyjąć wtyczkę z kontaktu.
- Gdy urządzenie nie jest używane, nigdy nie wolno zostawiać wody w zbiorniku.
- Przed schowaniem nawilżacz należy opróżnić i wyczyścić. Przed następnym użyciem nawilżacz należy wyczyścić.

• **Ostrzeżenie:** Jeśli woda w zbiorniku nie jest wymieniana, a zbiornik nie jest właściwie czyszczony co 3 dni, mikroorganizmy, które mogą znajdować się w wodzie lub środowisku, w którym urządzenie jest używane lub przechowywane, mogą rozwijać się w zbiorniku na wodę i mogą zostać rozniesione w powietrzu, powodując bardzo poważne zagrożenia dla zdrowia.

- Elementy elektryczne podlegają segregacji. Nie wyrzucać odpadów elektrycznych i elektronicznych razem z niesegregowanymi odpadami komunalnymi, należy je segregować.



Ten symbol oznacza w Unii Europejskiej odpady, które nie mogą zostać wyrzucone do śmietnika lub potraktowane jak zwykłe odpady gospodarstwa domowego, powinny zostać posegregowane.

PARAMETRY TECHNICZNE

- **Napięcie nominalne (prądu przemiennego):** 220 V – 240 V / 50 Hz
- **Wydajność nawilżacza:** maksymalnie 250 ml/godzin
- **Moc:** 30 W
- **Pojemność zbiornika wody:** 1,8 litry

ELEMENTY

- | | |
|-------------------------------------|---------------------------------|
| a. Odprowadzenie powietrza | g. Minimalny poziom wilgotności |
| b. Pojemność wody | h. Korek |
| c. Czujnik poziomu wody | i. Zbiornik wody |
| d. Przetwornik | j. Układ odprowadzania |
| e. Korpus główny / Pokrywa | k. Odprowadzenie powietrza |
| f. Regulacja poziomu przepływu pary | |

INSTRUKCJE

Przed rozpoczęciem użytkowania nawilżacza prosimy o dokładne zapoznanie się z instrukcją obsługi. Nawilżacz zainstalować na płaskiej powierzchni poza zasięgiem dzieci.

Napełnić zbiornik na wodę

1. Zdjąć pokrywę zbiornika nawilżacza (**rysunek 1**). Odwrócić zbiornik wody.
2. Odkręcić korek napełniania (**rysunek 2**).
3. Napełnić zbiornik wodą z kranu lub wodą destylowaną (**rysunek 3**).
4. Założyć ponownie korek i dobrze dokręcić (**rysunek 4**).
5. Przenieść pojemnik na pokrywę główną (**rysunek 5**). Poczekać aż, podstawa nawilżacza napełni się wodą.

Korzystanie z nawilżacza

6. Przewód zasilający podłączyć do zasilacza (rysunek 6). Pokrętko regulacji ustawić w pozycji MAX. Ustawić żądany tryb pracy nawilżacza:
- w kierunku OFF = niska intensywność pracy,
 - w kierunku MAX = duża intensywność pracy.
- Sprawdzić, czy strumień pary nie jest skierowany na ściany, gniazdka elektryczne lub meble.

Opróżnianie nawilżacza

7. Wylączyć nawilżacz przyciskiem OFF i odłączyć urządzenie od źródła zasilania (**rysunek 7**). Kontrolka świetlna nie powinna się świecić. Odłączyć urządzenie od źródła zasilania, wyjąć zbiornik wody.
8. Opróżnić wodę ze zbiornika i podstawy (**rysunek 8**). Następnie, czystą szmatką wytrzeć pozostałą wodę.

Jeśli nawilżacz nie działa, należy sprawdzić, czy:

- przewód zasilający został prawidłowo podłączony do gniazda,
- przełącznik sterowania natężenia pary został prawidłowo załączony,
- zbiornik wody został prawidłowo umieszczony na podstawie,
- ilość wody w zbiorniku jest wystarczająca.

KONSERWACJA I MYCIE

- Przed czyszczeniem, urządzenie należy zawsze odłączyć od źródła zasilania, sprawdzić, czy nawilżacz schłodził się w wystarczającym stopniu.
- Nawilżacz łatwo wyczyścić przy użyciu lekko wilgotnej ściereczki lub miękkiej gąbki. Pozostawić do wyschnięcia. Podstawy nigdy nie zanurzać w wodzie ani w żadnym innym płynie.
- Regularnie czyścić zbiornik wody (np. przy użyciu szczotki do czyszczenia butelek). Zbiornik z wodą myć mieszanką wody z chlorem. Przepłukać czystą wodą i pozostawić do wyschnięcia. Do mycia elementów nawilżacza przeznaczonych do przechowywania wody nigdy nie używać detergentów. Nawet niewielka ilość detergentu rozpuszczonego w wodzie mogłaby interferować z rozpylaniem przez nawilżacz.
- Nigdy nie używać zmywaczy, rozpuszczalników lub substancji ściernych do czyszczenia: mogłyby one uszkodzić nawilżacz i jego ścianki.
- Przed składowaniem, opróżnić rezerwat wody i usunąć wodę pozostałą w głównej komorze. Sprawdzić, czy wszystkie części są całkiem suche. Korek pozostawić niedokręcony tak, aby uszczelka nie przykleiła się do zbiornika.
-  Ten symbol oznacza, że zbiornik należy czyścić raz na trzy dni.

ADVARSLER

Der er vigtige forholdsregler du skal tage, før du bruger et elektrisk apparat, navnlig hvis der er et barn til stede. Luftfugteren bedes installeret uden for børns rækkevidde.

Læs instrukserne omhyggeligt, før du starter luftfugteren.

- Kontrollér at el-spænding i din bolig svarer til den der står på apparatets mærkeplade.
- For at undgå elektrisk stød, må apparatet, dets ledning eller stik aldrig dyppes ned i vand eller anden væske.
- Brug aldrig apparatet til et andet formål end det, det er beregnet til. Al anden form for brug må anses for at være u hensigtsmæssig og farlig.
- Hvis apparatet, dets ledning eller stik er beskadiget, kobles det omgående fra el-nettet og må ikke bruges igen. Reparationerne skal udføres af en kvalificeret person.
- Apparatet indeholder ingen reservedele der skal udskiftes af bruger. Skil det ikke ad.
- Du bør være ekstremt påpasselig, hvis du bruger luftfugteren, når der er et barn tilstede.
- Brug ikke luftfugteren uden vand.
- Kom aldrig vaskemiddel, kemisk opløsning eller parfume i vandet.
- Brug altid koldt vand. Vi anbefaler brug af destilleret vand, da det giver det bedste resultat for forstøvningsdysen og vand-kollektoren.
- Efterlad ikke el-ledningen på et bord eller arbejdsflade. Læg den ikke på en varm overflade.
- Sæt apparatet på en plan og stabil overflade i ly for direkte sol.
- Sæt ikke apparatet på eller i nærheden af varme overflader, på en varm ovn eller i nærheden af en el- eller gasradiator.
- Rør aldrig transduceren med fingrene eller en metalgenstand. Flyt aldrig apparatet, når det er fyldt med vand eller tændt.
- Lad ikke vandet stå for længe i beholderen, det kan medvirke til dannelse af bakterier.
- Apparatet slukkes og tages ud af stikket, når det ikke er i brug, skal renses eller sættes til side.
- Kun til hjemmebrug. Bruges ikke udendørs.
- Hvis ledningen er beskadiget skal den udskiftes af fabrikanten, eftersalgsservice eller en person med lignende uddannelse, for at undgå enhver risiko for fare.
- Dette apparat er ikke beregnet til brug af personer (børn indbefattet) med nedsatte mentale, fysiske, sanse- eller mentale evner, eller af personer med manglende erfaring eller kendskab til elektroniske apparater, med mindre de er under behørig overvågning og oplæring af den person der er ansvarlig for brug af apparatet.
- Børn skal være under overvågning og må ikke lege med apparatet.
- Vær opmærksom på, at høj luftfugtighed kan fremme væksten af biologiske organismer i miljøet.
- Lad ikke området omkring luftfugteren blive fugtigt eller vådt. Hvis der opstår fugt, skal du skrue ned for luftfugterens output. Hvis det ikke er muligt at skrue ned for befugterens outputvolumen, skal du ikke bruge befugteren hele tiden.
- Lad ikke absorberende materialer som f.eks. tæpper, gardiner, forhæng eller duge blive fugtige.
- Træk stikket ud af stikkontakten under påfyldning og rengøring af apparatet.
- Efterlad aldrig vand i beholderen, når apparatet ikke er i brug.

- Tøm og rengør luftfugteren, inden den opbevares. Rengør luftfugteren før næste brug.
 - Advarsel: Mikroorganismer, der kan være til stede i vandet eller i det miljø, hvor apparatet bruges eller opbevares, kan vokse i vandbeholderen og blive blæst ud i luften og forårsage meget alvorlige sundhedsrisici, når vandet ikke fornyes, og beholderen ikke rengøres korrekt hver 3. dag.
 - Elektrisk udstyr er genstand for affaldssortering. Elektriske og elektroniske apparater må ikke kasseres sammen med usorteret kommunalt husholdningsaffald, men skal sorteres fra.
-  Dette mærke angiver i hele den Europæiske Union, at det pågældende produkt ikke må smides i skraldebøtten eller blandes med husholdningsaffald, men skal underkastes affaldssortering.

TEKNISKE KARAKTERISTIKA

- **Nominal spænding ved vekselstrøm:** 220 V – 240 V / 50 Hz
- **Dampudslip:** 250 ml/timen indstillet på maks
- **Effekt:** 30 W
- **Vandbeholderens kapacitet:** 1.8 l

SAMMENSÆTNING

- | | |
|------------------------------|---------------------------|
| a. Luftudslip | g. Minimums luftfugtighed |
| b. Vandmængde | h. Påfyldningsprop |
| c. Vandniveau-sensor | i. Vandbeholder |
| d. Transducer | j. Afløbskanal |
| e. Hovedelement/ Sokkel | k. Luftudslip |
| f. Indstilling af dampudslip | |

INSTRUKSER

Læs omhyggeligt følgende instrukser, før luftbefugteren tændes. Luftbefugteren installeres på en plan overflade og ikke i nærheden af børn.

Fyldning af vandbeholderen

1. Beholderen skilles fra luftbefugterens sokkel (**figur 1**). Vend bunden i vejret på vandbeholderen.
2. Skru påfyldningsproppen af (**figur 2**).
3. Fyld vandbeholderen med vandhanevand eller destilleret vand (**figur 3**).
4. Skru påfyldningsproppen godt fast (**figur 4**).
5. Sæt beholderen tilbage på hovedelementet (**figur 5**). Vent et par sekunder på at luftbefugterens sokkel fyldes med vand.

Brug af luftbefugteren

6. Sæt ledningen til elnettet (**figur 6**). Sæt indstillingsknappen på MAKS. Indstil luftbefugteren på det ønskede befugtningsniveau:
 - drejning mod OFF = svagt niveau,
 - drejning mod MAKS = højt niveau.
 Kontrollér at dampudslippet ikke er vendt mod vægge, stik eller møbler.

Tømning af luftbefugteren

7. Sluk luftbefugteren ved at dreje knappen hen på OFF og afbryd strømforbindelsen (**figur 7**). Indikatorlampen slukkes. Afbryd apparatets strømforsyning, tag vandbeholderen af soklen.
8. Tøm beholder og sokkel for vand (**figur 8**). Tør de resterende dråber af med en blød klud.

Hvis luftbefugteren ikke fungerer, skal det kontrolleres at:

- ledningen er sat korrekt i el-stikket,
- at styrekontakten til dampniveauet er indstillet,
- at vandbeholderen er sat rigtigt på plads på soklen,
- at der er tilstrækkeligt med vand i beholderen.

VEDLIGEHOJDELSE

- Før rensning skal strömforstyningen til luftbefugteren afbrydes, og du skal sikre dig at den er afkølet.
- Det er nemt at rens luftbefugteren med en let fugtet blød klud eller svamp. Lad den lufttørre. Læg aldrig soklen i vand eller nogen anden form for væske.
- Vandbeholderen skal renses regelmæssigt (ved hjælp af flaskerenser for eksempel). Brug en blanding af vand og klorin til rensning af vandbeholderen. Skyl efter med rent vand og lad den lufttørre. Brug aldrig rensmiddel til rensning af en del af luftbefugteren der skal indeholde vand. En dråbe rensmiddel opløst i vand kan indvirke på luftbefugterens dampdannelse.
- Brug aldrig et skrappt rensmiddel, opløsningsmiddel eller skurepulver til rensning: sådanne midler kan beskadige luftbefugteren og dens overflader.
- Før apparatet stilles på plads (efter brug), tømme vandbeholderen og det vand der er tilbage i hovedelementet. Sørg for at alle dele er helt tørre. Proppen skrues ikke fast, for at undgå at pakningen klæber sig fast i vand beholderen.
-  Dette symbol angiver, at reservoiret skal rengøres hver tredje dag.

ΠΡΟΕΙΔΟΠΟΙΗΣΕΙΣ

Φροντίστε να λαμβάνετε υπόψη τις σημαντικές προφυλάξεις κάθε φορά που χρησιμοποιείτε μία ηλεκτρική συσκευή, ιδίως εν παρουσία παιδιών. Τοποθετήστε τον υγραντήρα μακριά από τα παιδιά. Διαβάστε προσεκτικά τις οδηγίες προτού αρχίσετε τη λειτουργία του υγραντήρα.

- Βεβαιωθείτε ότι η ηλεκτρική τάση που αναγράφεται πάνω στην πλάκα στοιχείων της συσκευής είναι ίδια με αυτήν της ηλεκτρικής σας εγκατάστασης.
- Για την αποφυγή του κινδύνου ηλεκτροπληξίας : μη βυθίζετε ποτέ τη συσκευή, το καλώδιο ή την πρίζα της σε νερό και σε οποιοδήποτε άλλο υγρό.
- Μη χρησιμοποιείτε ποτέ τη συσκευή για άλλο σκοπό πέρα από αυτόν για τον οποίο προορίζεται. Οποιαδήποτε άλλη χρήση της θεωρείται επικίνδυνη και ακατάλληλη.
- Αν διαπιστώσετε ότι η συσκευή, η πρίζα ή το καλώδιο τροφοδοσίας έχουν φθορές, αποσυνδέστε αμέσως τη συσκευή και μην τη χρησιμοποιήσετε ξανά. Η επισκευή πρέπει να πραγματοποιηθεί από εξειδικευμένο άτομο.
- Ο υγραντήρας δεν περιλαμβάνει κανένα εργαλείο συντήρησης που να απευθύνεται στους χρήστες της. Μην αποσυναρμολογείτε τη συσκευή.
- Πρέπει να είστε προσεκτικός όταν ο υγραντήρας χρησιμοποιείται κοντά σε παρόντα παιδιά.
- Μην χρησιμοποιείτε ποτέ τον υγραντήρα χωρίς νερό.
- Μην προσθέτετε ποτέ ουσίες όπως απορρυπαντικά, χημικά, αρώματα.
- Χρησιμοποιείτε πάντα με κρύο νερό. Συνιστάται η χρήση αποσταγμένου νερού για να εξασφαλισθεί η βέλτιστη χρήση του ψεκαστήρα και του δείκτη στάθμης νερού.
- Μην αφήνετε το καλώδιο ρεύματος να κρέμεται από την άκρη ενός τραπεζιού ή μιας επιφάνειας εργασίας. Μην τοποθετείτε τον υγραντήρα επάνω σε ζεστή επιφάνεια.
- Τοποθετείτε πάντοτε τον υγραντήρα σε σταθερή και επίπεδη επιφάνεια, μακριά από το ηλιακό φως.
- Μην αγγίζετε ποτέ τον μετατροπέα ρεύματος με το χέρι σας ή ένα μεταλλικό αντικείμενο. Μη μετακινείτε ποτέ τον υγραντήρα όταν περιέχει νερό ή όταν λειτουργεί.
- Προκειμένου να μειωθεί ο κίνδυνος αναπαραγωγής βακτηριδίων, μην αφήνετε νερό στη δεξαμενή για μεγάλο χρονικό διάστημα.
- Αποσυνδέστε τη συσκευή πριν τον καθαρισμό της και την αποθήκευση της και εφόσον δεν πρόκειται να την χρησιμοποιήσετε ξανά.
- Αυτή η συσκευή προορίζεται μόνο για οικιακή χρήση. Μην χρησιμοποιείτε τον υγραντήρα σε εξωτερικούς χώρους.
- Εάν το καλώδιο έχει φθορές, πρέπει να αντικατασταθεί από τον κατασκευαστή ή σε κέντρο σέρβις ή από άτομα που είναι ειδικευμένοι τεχνικοί ώστε να αποφευχθεί κάθε κίνδυνος.
- Η συσκευή αυτή δεν μπορεί να χρησιμοποιηθεί από παιδιά ή άτομα με μειωμένες διανοητικές ικανότητες ή που δεν έχουν την εμπειρία ή τις απαραίτητες γνώσεις. Το προϊόν αυτό δεν μπορεί να χρησιμοποιηθεί από άτομα με μειωμένες αισθητηριακές ή φυσικές ικανότητες παρά μόνο υπό επίβλεψη ή αφού αυτά τα ίδια άτομα έχουν λάβει οδηγίες ασφαλούς χρήσης της συσκευής και έχουν κατανοήσει τους κινδύνους που συνδέονται με αυτήν.
- Τα παιδιά πρέπει να βρίσκονται υπό επίβλεψη προκειμένου να διασφαλιστεί ότι δεν θα χρησιμοποιήσουν τη συσκευή ως παιχνίδι.

- Θα πρέπει να λάβετε υπόψη σας ότι τα υψηλά επίπεδα υγρασίας ενδέχεται να ευνοήσουν την ανάπτυξη επιβλαβών μικροοργανισμών στον αέρα.
- Μην αφήνετε την περιοχή γύρω από τον υγραντήρα να βρέχεται ή να υγραίνεται. Εάν παρουσιαστεί υγρασία, χαμηλώστε την ένταση εξόδου του υγραντήρα. Εάν δεν μπορεί να χαμηλώσει η ένταση εξόδου του υγραντήρα, χρησιμοποιήστε τον υγραντήρα με διαλείμματα.
- Μην αφήνετε απορροφητικά υλικά όπως χαλιά, κουρτίνες ή τραπεζομάντιλα να υγραίνονται.
- Αποσυνδέετε τη συσκευή από την πρίζα κατά την πλήρωση και τον καθαρισμό.
- Μην αφήνετε ποτέ νερό στη δεξαμενή όταν η συσκευή δεν χρησιμοποιείται.
- Αδειάστε και καθαρίστε τον υγραντήρα πριν από την αποθήκευση. Καθαρίστε τον υγραντήρα πριν από την επόμενη χρήση.
- Προειδοποίηση: Όταν το νερό δεν ανανεώνεται και η δεξαμενή δεν είναι καθαρίζεται σωστά κάθε 3 ημέρες, οι μικροοργανισμοί που ενδέχεται να υπάρχουν στο νερό ή στο περιβάλλον όπου χρησιμοποιείται ή αποθηκεύεται η συσκευή μπορούν να αναπτυχθούν στη δεξαμενή νερού και να διοχετευθούν στον αέρα προκαλώντας πολύ σοβαρούς κινδύνους για την υγεία.
- Οι ηλεκτρικοί και ηλεκτρονικοί εξοπλισμοί αποτελούν αντικείμενο επιλεκτικής συλλογής. Δεν πρέπει να διατίθενται μαζί με αδιαχώριστα αστικά απόβλητα, αλλά να συλλέγονται αποκομίζονται χωριστά.



Το σύμβολο αυτό σημαίνει στην Ευρωπαϊκή Ένωση ότι η συσκευή αυτή δεν πρέπει να πετιέται σε κάδο απορριμμάτων ή μαζί με τα αστικά απόβλητα, αλλά να αποτελέσει αντικείμενο επιλεκτικής συλλογής.

ΤΕΧΝΙΚΑ ΧΑΡΑΚΤΗΡΙΣΤΙΚΑ

- **Όνομαστική τάση εναλλασσόμενου ρεύματος:** 220 V – 240 V / 50 Hz
- **Ένταση ψεκασμού:** 250 ml/ ώρα σε έντονη λειτουργία
- **Ισχύς:** 30 W
- **Χωρητικότητα της δεξαμενής νερού:** 1.8 λίτρα

ΣΥΝΘΕΣΗ

- | | |
|--|-----------------------------------|
| a. Εξοδος αέρα | g. Χαμηλότερο ποσοστό υγραμετρίας |
| b. Χωρητικότητα νερού | h. Πώμα πλήρωσης |
| c. Δείκτης στάθμης νερού | i. Δεξαμενή νερού |
| d. Μετατροπέας ρεύματος | j. Εξοδος |
| e. Κύρια βάση | k. Εξοδος αέρα |
| f. Ρύθμιση του επιπέδου έντασης ψεκασμού | |

ΟΔΗΓΙΕΣ

Διαβάστε προσεκτικά τις οδηγίες πριν να ανάψετε τον υγραντήρα. Τοποθετείτε πάντα τον υγραντήρα σε επίπεδη επιφάνεια και μακριά από τα παιδιά.

Γεμίστε τη δεξαμενή νερού

1. Αφαιρέστε τη δεξαμενή νερού από τη βάση του υγραντήρα (σχέδιο 1). Αναποδογυρίστε τη δεξαμενή νερού.
2. Ξεβιδώστε το πώμα πλήρωσης (σχέδιο 2).
3. Γεμίστε τη δεξαμενή νερού με τρεχούμενο νερό ή αποσταγμένο νερό (σχέδιο 3).
4. Βιδώστε δυνατά το καπάκι το πώμα πλήρωσης (σχέδιο 4).
5. Τοποθετήστε ξανά τη δεξαμενή πάνω στη κύρια βάση (σχέδιο 5). Περιμένετε μερικά δευτερόλεπτα για να γεμίσει νερό η βάση του υγραντήρα.

Χρήση του υγραντήρα

6. Συνδέστε τη συσκευή σε μια κατάλληλη πρίζα (**σχέδιο 6**). Γυρίστε το πλήκτρο ρύθμισης προς τη θέση MAX.

Προσαρμόστε την ένταση του υγραντήρα στο επιθυμητό επίπεδο :

- προς τη θέση OFF = χαμηλή ένταση,

- προς τη θέση MAX = μεγάλη ένταση.

Βεβαιωθείτε ότι η έξοδος ατμού δεν κατευθύνεται προς τοίχους, πρίζες ή έπιπλα.

Αδειάστε τον υγραντήρα

7. Σβήστε τον υγραντήρα γυρίζοντας το πλήκτρο προς τη θέση OFF και αποσυνδέστε τη συσκευή (**σχέδιο 7**). Η ενδεικτική λυχνία έχει σβηστεί. Αποσυνδέστε τη συσκευή και αφαιρέστε τη δεξαμενή νερού από τη βάση.

8. Αδειάστε το νερό από τη δεξαμενή και τη βάση (**σχέδιο 8**). Επειτα, σκουπίστε τις υπόλοιπες σταγόνες με μαλακό ύφασμα.

Αν ο υγραντήρας δεν λειτουργεί, πρέπει να ελέγξετε ότι:

- το ηλεκτρικό καλώδιο είναι συνδεδεμένο με τη πρίζα ρεύματος,

- ο διακόπτης ενεργοποίησης / απενεργοποίησης της έντασης του ατμού βρίσκεται στη θέση ενεργοποιημένος,

- η δεξαμενή νερού έχει τοποθετηθεί σωστά πάνω στη βάση,

- υπάρχει αρκετό νερό στο δοχείο.

ΣΥΝΤΗΡΗΣΗ

• Αποσυνδέτε πάντα τον υγραντήρα πριν από τον καθαρισμό. Αφήνετε πάντοτε τον υγραντήρα να κρύνει εντελώς πριν να τον καθαρίσετε.

• Θα είναι εύκολο να καθαρίσετε τον υγραντήρα με ένα μαλακό πανί ή ένα ελαφρώς υγρό σφουγγάρι. Αφήστε να στεγνώσει στον αέρα. Μη βυθίζετε ποτέ τη βάση σε νερό ή άλλα υγρά.

• Πρέπει να καθαρίζετε συχνά τη δεξαμενή νερού (πχ με ένα απαλό βουρτσάκι) χρησιμοποιώντας ένα διάλυμα λευκαντικού και νερού. Ξεπλύνετε με καθαρό νερό και Αφήστε να στεγνώσει στον αέρα. Μην προσθέτετε ποτέ απορρυπαντικά για να καθαρίσετε ένα τμήμα του υγραντήρα το οποίο προορίζεται να περιέχει νερό. Ένα νέφος απορρυπαντικών που είναι διαλυμένα σε νερό μπορεί να παρεμποδίσει τον ψεκασμό του υγραντήρα σας.

• Μη χρησιμοποιείτε ποτέ σκληρά καθαριστικά, διαλυτικά ή λειαντικά προϊόντα για τον καθαρισμό για να μην προκαλέσετε βλάβη στον υγραντήρα και στα τοιχώματά της.

• Πριν να τη τακτοποιήσετε, αδειάστε τη δεξαμενή νερού και αφαιρέστε το νερό και αδειάστε το δοχείο από το υπόλοιπο νερό που έχει απομείνει μέσα στο κύριο δοχείο. Βεβαιωθείτε ότι όλα τα τμήματα έχουν πλήρως στεγνώσει. Αφήστε το καπάκι ανοικτό για να μη κολλήσει το παρέμβυσμα στη δεξαμενή.

•  Αυτό το σύμβολο υποδεικνύει ότι το δοχείο συλλογής εκκρίσεων πρέπει να πλένεται κάθε τρεις ημέρες. 72h три дня.

**FR.**

* **Garantie à vie.** Enregistrement sous 2 mois. Voir conditions sur le site web Babymoov.

DE.

* **Lebenslange Garantie.** Registrierung innerhalb von 2 Monaten. Nähere Informationen entnehmen Sie der Babymoov-Website.

ES.

* **Garantía de por vida.** Registrar en los 2 meses posteriores a la fecha de compra. Consulte las condiciones en la web de Babymoov.

PT.

* **Garantia vitalícia.** Esta garantia é subordinada a determinadas condições. A lista de países envolvidos, prazos de ativação e informações online no seguinte endereço: www.service-babymoov.com

RU.

* **Пожизненная гарантия.** Данная гарантия зависит от определенных условий. Список стран, активация и информация доступны на сайте: www.service-babymoov.com

RO.

* **Garanție pe viață.** Această garanție este supusă anumitor condiții. Lista țări interesate, modul de activare și alte informații sunt disponibile la adresa următoare: www.service-babymoov.com

DK.

* **Livstidsgaranti.** Denne garanti er underlagt visse betingelser. Liste over inkluderede lande, aktivering og informationer kan fås på følgende adresse: www.service-babymoov.com

EN.

* **Lifetime warranty.** Register within 2 months. See conditions at babymoov.co.uk.

NL.

* **Levenslange garantie.** Registratie binnen de 2 maanden. Voorwaarden beschikbaar op de Babymoov website.

IT.

* **Garanzia a vita.** La presente garanzia è subordinata a determinate condizioni. Elenco degli Paesi interessati, tempi di attivazione e informazioni on-line al seguente indirizzo: www.service-babymoov.com

CZ.

* **Doživotní záruka.** Tato záruka podléhá určitým podmínkám. Seznam zainteresovaných zemí, lhůta pro aktivaci záruky a on-line informace na adrese: www.service-babymoov.com

HU.

* **Örökélet Garancia.** A garancia teljesülése bizonyos feltételekhez kötött. Az érintett országok listájával, aktíválási idők és online információk az alábbi címen: www.service-babymoov.com honlapon olvashat.

PL.

* **Dożywotnia gwarancja.** Gwarancja ta podlega pewnym warunkom. Lista krajów, termin aktywacji i informacje on-line pod następującym adresem: www.service-babymoov.com

GR.

* **Εγγύηση εφόρου ζωής.** Η παρούσα εγγύηση υπόκειται σε ορισμένους όρους. Κατάλογος των ενδιαφερομένων Χωρών, ενεργοποίηση και διαθέσιμες πληροφορίες στην ακόλουθη διεύθυνση: www.service-babymoov.com

